

ТЕЛЕВИЗОР

**НА РАБОТУ С ДЕТЬМИ**  
АННА СЕДОКОВА И ЕЕ  
СЕМЕЙНЫЙ ПОДРЯД **21**



ИНИЦИАТИВА

**ЛОЖКИ ПОБЕДЫ**  
С ЧЕМ ИДТИ  
НА ФУТБОЛ **10**

НЕДЕЛЯ МЭРА

**СЕРГЕЙ СОБЯНИН**  
НАША МЕДИЦИНА  
РАЗВИВАЕТСЯ **4**

# ВЕЧЕРНЯЯ МОСКВА

ГАЗЕТА ДЛЯ СЕМЕЙНОГО ЧТЕНИЯ

25.01-01.02

ЕЖЕНЕДЕЛЬНИК

VM.RU № 2 (27847)  
Рекомендованная  
цена 10 рублей



# ТВ

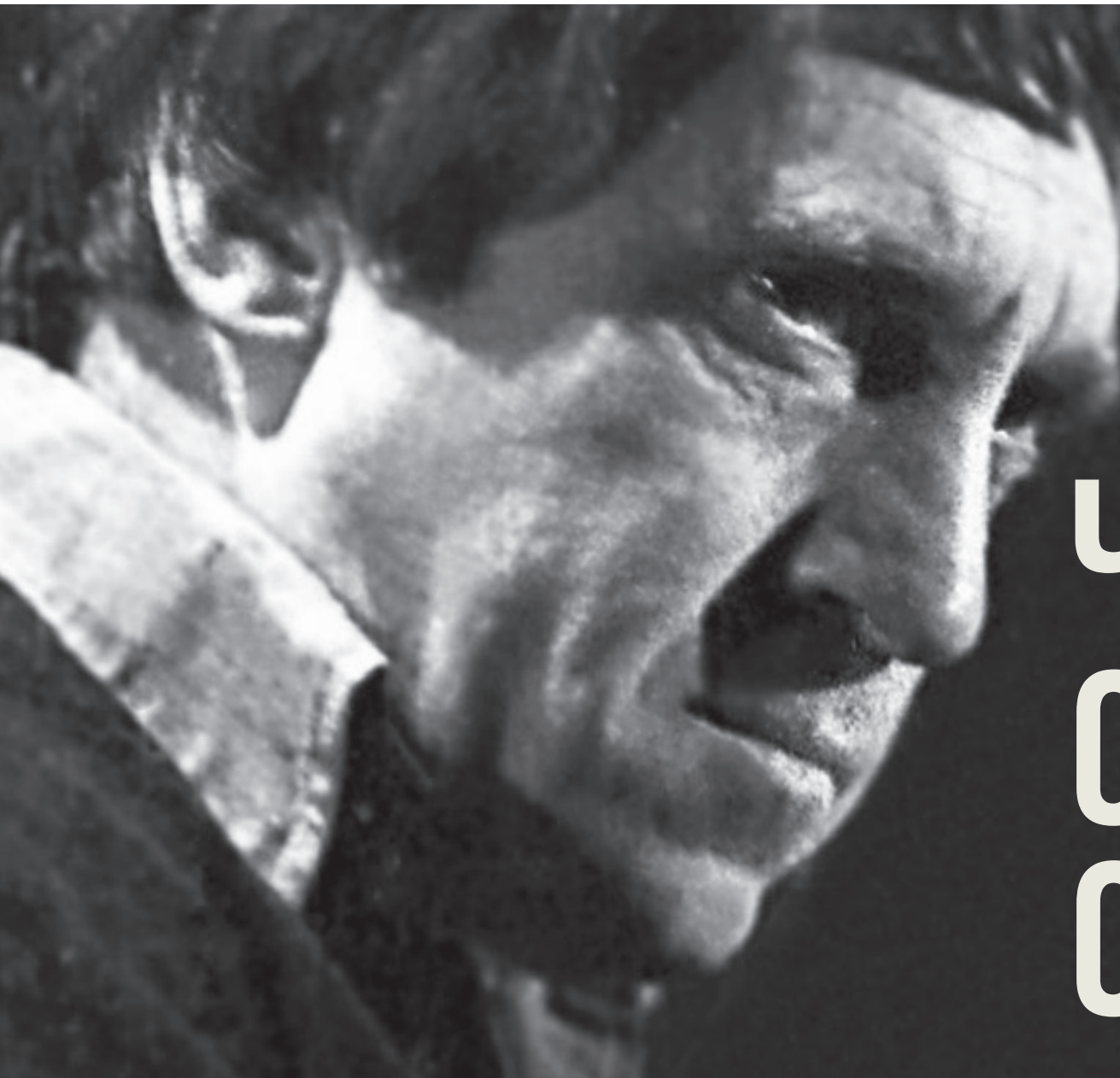

80 лет  
исполнилось  
со дня рождения  
Владимира  
Высоцкого

# ЧИСТОГО СЛОГА СЛУГА **24**

## КРАДЕНОЕ СОЛНЦЕ

ЧИНОВНИКИ ХОТЯТ ПОНИЗИТЬ УРОВЕНЬ  
ОСВЕЩЕННОСТИ НАШИХ КВАРТИР **8**

С предложением урезать нормы инсоляции (получения солнечного света) для возводимых в Москве многоквартирных домов и социальных объектов выступил Роспотребнадзор. «Вечерка» разобралась, стоит ли из-за этого волноваться



**МЕГАПОЛИС**



PHOTOXPRESS



**□** Социологи отметили важную тенденцию: все меньше наших граждан надеются, что в старости им будут помогать дети. Таков главный вывод по результатам соцопроса, проведенного Национальным агентством финансовых исследований. На материальную поддержку рассчитывают лишь треть опрошенных (34 процента). Еще совсем недавно, в 2016 году, таких оптимистов было 39 процентов. Популярной становится западная модель отношений, не предусматривающая материальной заботы о других членах семьи. Все реже слышишь патриархальное: «Я обязан помогать отцу с матерью, ведь они меня вырастили». Все чаще — ультрасовременное: «Дети ничего не должны родителям». Такая концепция семейных отношений имеет полное право на существование при важном условии: если обязанность заботиться о стариках берет на себя государство. Так обстоит дело, например, в Финляндии — дети не отвечают за уровень жизни состарившихся родителей ни морально, ни юридически.

## Дети больше не в ответе

**МНЕНИЕ**

**Александр Лосото** [nedelya@vm.ru](mailto:nedelya@vm.ru)

Законы Германии обязывают граждан обеспечивать детей, а вот обратная обязанность четко не сформулирована. В США, кроме государственных социальных программ, есть страховки: ты всю жизнь платишь, чтобы обеспечить достойную жизнь на склоне лет. А если этого не делаешь, то глупо кого-то укорять, даже собственных детей.

Можно белой завистью завидовать западным пенсионерам, ни в чем не нуждающимся, путешествующим по миру. Но есть основания сомневаться в том, что достойный уровень их жизни будет поддерживаться и дальше. Дело во все растущей продолжительности жизни. По прогнозам, в той же Германии в ближайшие 15 лет число пенсионеров вырастет в 1,5 раза. Минувший век подарил среднему европейцу 30 «лишних» лет. Этому можно только радоваться, но содержать стариков все труднее. И повсеместно встает вопрос о финансовой ответственности детей — пока с оговорками, лишь тех, чьи доходы позволяют помогать без ущерба для себя. В этой связи интересен опыт Китая, где большинство пожилых людей вообще не получает пенсии. Раньше проблем не было — уход обеспечивали многочисленные дети. Но сегодня из-за политики ограничения рождаемости у части стариков есть только один ребенок, и порой возникают проблемы. «Сыновний долг» закрепили официально, и речь не только о материальной, но и о моральной поддержке. Нормой считается навесить составившихся «предков» хотя бы раз в две недели.

У нас пока нет ни значительных финансовых возможностей государства, ни стопроцентно надежных страховок. Но вместо осмысления зарубежного опыта российское общество просто копирует чужие модели отношений. «Дети вам ничего не должны» — все чаще будут слышать старики, не сумевшие вырастить потомство, которое их уважает и любит.



Мнение колумниста может не совпадать с точкой зрения редакции «Вечерней Москвы»



**ОБЩЕСТВО**

# СОЖИТЕЛЕЙ ПОЖЕНЯТ НАСИЛЬНО

**В Госдуму внесен законопроект, предлагающий ввести в Семейный кодекс РФ понятие «фактические брачные отношения». Согласно законопроекту, если мужчина и женщина пять лет прожили вместе, вели совместное хозяйство и имеют общих детей, то их брак приравнивается к официальному. Со всеми вытекающими правовыми последствиями.**

**□** Автор законопроекта депутат Антон Беляков (на фото) уточняет:

— Это означает, что если мужчина и женщина не заключили договор, то все имущество, нажитое ими в период сожительства, будет признаваться их совместной собственностью. К мужчинам и женщинам, состоящим в фактических брачных отношениях, будут предъявляться те же требования, что и клицам, планирующим зарегистрировать брак: они должны достичь брачного возраста, не состоять в другом браке и не являться близкими родственниками.

По словам депутата, необходимость законопроекта связана с тем, что число официальных браков в России падает. В 2016 году оно было самым низким за последние 20 лет! При этом, как пояснил Беляков, «с точки зрения закона так называемое сожительство



На вопрос «нужно ли регистрировать брак?» люди, по-настоящему дорожащие семейными отношениями, отвечают положительно

не признается и не порождает никаких юридических последствий, что ставит членов подобного союза в весьма уязвимое положение».

Владимир Архангельский, ведущий научный сотрудник Центра по изучению проблем народонаселения экономического факультета МГУ, с депутатом не согласен.

— Официальных браков меньше потому, что



**Закон сожительство не признает, что делает этот союз уязвимым**

в брачный возраст вступило малочисленное поколение 1990-х. Что касается «уравнять сожительство и брак»,

то у меня вопрос — зачем? Если сожителям так нужен брак, им что — тяжело дойти да ЗАГСа? А если не нужен, то зачем уравнивать?

К тому же, по словам эксперта, возникает масса вопросов.

— Что значит — «прожили пять лет вместе»? А кто считать будет? Соседи что ли? И что значит — «вели совместное хозяйство»? Кто будет определять, совместное оно или нет? И как быть с теми, кто совместно не проживал? Ну мужчина, например, приходил лишь на выходные, а в остальные дни ударно трудился и жил один. Или он работал вахтовым методом? Есть масса вопросов. Но ответ один. Если вы хотите официальный брак и его «юридические последствия» — дойдите до ЗАГСа.

Никита Мионов [n.mironov@vm.ru](mailto:n.mironov@vm.ru)

## ДОРОГИ

С точностью до минуты. Для общественного транспорта введут еще 42 километра выделенных полос

**Появятся дополнительные выделенные полосы на московских дорогах до 2019 года.**

**□** Это позволит двум сотням маршрутов наземного транспорта передвигаться в разы быстрее, особенно в часы пик. А еще даст возможность сократить интервалы движения. Как рассказали «Вечерке» в пресс-службе

Департамента транспорта и развития дорожно-транспортной инфраструктуры, общая протяженность выделенных полос составит 329 километров.

Как подчеркнули в ведомстве, выделенные полосы повышают скорость движения общественного транспорта в среднем на 15 процентов, значительно снижая риски ДТП с участием общественного транспорта.



7 октября 2017 года. В этот день в Москве запустили вторую очередь маршрутной сети «Магистраль»

— Сегодня около 70 процентов поездок в Москве утром и вечером совершается на городском транспорте, поэтому мы продолжаем его развивать, повышать комфорт пассажиров. Выделенные полосы — один из самых эффективных инструментов, который позволяет сократить задержки движения и обеспечить соблюдение расписания. Сегодня среднесуточная перевозка пассажиров городского на-

земного транспорта по выделенкам превышает 2,5 миллиона человек в сутки, по ним также передвигаются автомобили такси. Кроме того, выделенные полосы создают беспрепятственный коридор для проезда машин скорой помощи и других экстренных служб, — сообщил заммэра Москвы, глава Департамента транспорта Максим Ликсутов.

Дмитрий Семенов [d.semenov@vm.ru](mailto:d.semenov@vm.ru)





## ФОТО НЕДЕЛИ

20 января, суббота, 22:09

Фигуристка Алина Загитова вышла на произвольную программу в образе Китри из балета «Дон Кихот». На кону было золото чемпионата Европы по фигурному катанию в Москве. Впрочем, никто не сомневался, что это женское золото окажется у россиянок. Главной интригой было противостояние 18-летней Елены Медведевой, забиравшей золото ЧЕ два года подряд, и 15-летней Загитовой. Сможет ли молодая фигуристка свергнуть королеву с трона? И Загитова смогла (238,24 балла). Фаворитка Медведева с результатом 232,86 балла довольствовалась серебром, а третье место заняла знаменитая итальянка Каролина Костнер (204,25 балла). Вот новая интрига: кого теперь считать российской олимпийской надеждой номер один в фигурном катании?



ZUMAPRESS

## ГЛАВНОЕ

### ПРИБАВКА ДЛЯ БЮДЖЕТНИКОВ

14,5 миллиарда рублей на повышение оплаты труда бюджетников выделят из федерального бюджета.

— Это позволит достичь в 2018 году запланированных указами президента России показателей заработной платы работников бюджетных учреждений, — говорится в пояснительной записке к документу, одобренному правительством РФ.

Премьер-министр России Дмитрий Медведев уже сказал, что эти деньги в первую очередь пойдут на повышение зарплат учителей, преподавателей вузов, научных сотрудников, воспитателей, врачей и работников культуры.



1

### ИНФЛЯЦИЯ: РОССИЯНЕ ОСТАЛИСЬ В ПЛЮСЕ

Один из главных прошлогодних прогнозов Минфина подтвердился: личная инфляция россиян осталась ниже официальных показателей. Соответствующее исследование провел холдинг «Ромир».

— После ноябрьского роста дефлятора (ценового индекса) в декабре его кривая опять резко пошла вниз. Накопленное значение дефлятора за 2017 год составило 1,6 процента, что значительно ниже официальной инфляции в 2,5 процента, — говорится в сообщении.

Важнейшим фактором перехода дефлятора в отрицательную стали цены на повседневные товары, за которые россияне в декабре платили на 3,3 процента меньше, чем в ноябре.

Уровень инфляции заметен прежде всего на ценниках в продуктовых магазинах, но в 2017 году инфляция оказалась ниже предполагаемой (1). Главная елка страны после демонтажа не пропадет: из нее сделают много полезного (2)

### ЦЕЛОЕ МОРЕ ЛЬДА

1269 катков с настоящим льдом, 382 лыжные трассы и 589 ледяных горок открылись в Москве, сообщает пресс-служба мэрии столицы со ссылкой на заместителя мэра Петра Бирюкова.

— Еще 10 катков планируется открыть на водных объектах — при толщине льда не менее 25 сантиметров и по согласованию со службами МЧС, — говорится в сообщении.

### ПОВЗВОНИ И НЕ ГРИППУЙ

Горячую линию по профилактике гриппа и ОРВИ открыли в Управлении Роспотребнадзора по Москве. Специалисты службы будут консультировать москвичей, где можно сделать прививку, как подготовиться к вакцинации

и уберечь детей от вирусов. Горячая линия будет работать до 5 февраля. Дозвониться можно по телефонам: (495) 687-40-70, (495) 687-40-62, (495) 616-54-87, (495) 687-40-33.

### ШКОЛЬНИКОВ-ОТЛИЧНИКОВ ОТПРАВЯТ ОТДЫХАТЬ

250 талантливых школьников Москвы в возрасте от 11 до 17 лет получат путевки в лагеря «Орленок» и «Смена» на берегу Черного моря. Чтобы получить путевку, необходимо пройти конкурс. Претенденты — ребята успешные в учебе, спорте, творчестве или в общественной деятельности. Для участия в конкурсе родителям надо подать заявку через сайт [mosgortur.ru](http://mosgortur.ru), подтвердив достижения ребят характе-

ристкой из школы, дипломами и грамотами. Первые школьники поедут отдыхать на море уже в феврале.

### ГЛАВНУЮ ЕЛКУ СТРАНЫ ПРЕВРАТЯТ В ПОСОХ ДЕДА МОРОЗА

Из главной новогодней елки страны, что на днях убрали с Соборной площади Кремля, сделают посох для Деда Мороза, которым он вооружится в декабре 2018 года. А из остатков древесины сделают гусли для народных коллективов, детские хоккейные клюшки, памятные значки и рамки для благодарностей лучших волонтерских команд. Ведь наступивший год, напомним, объявлен Годом волонтера.

**Алексей Зиновьев**  
[nedelya@vm.ru](mailto:nedelya@vm.ru)

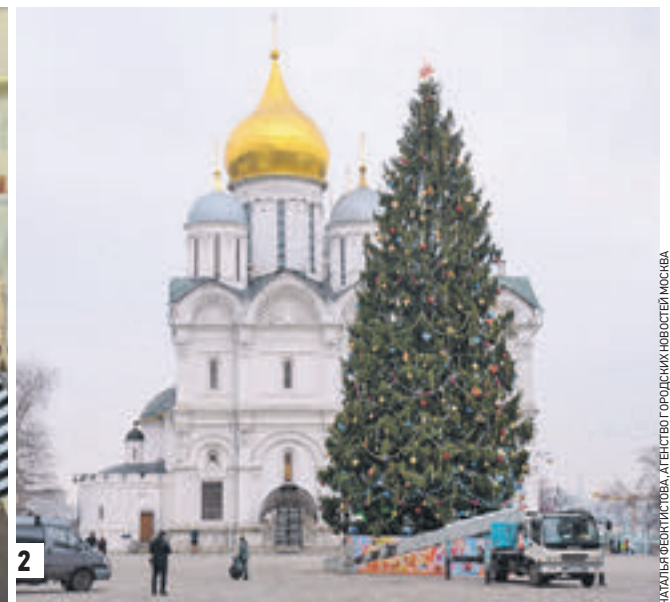

2

НАТАЛЬЯ ФЕДКИШОВА, АГЕНСТВО ГОРОДСКИХ НОВОСТЕЙ МОСКВА



НЕДЕЛЯ МЭРА



# ОНИ ПОМОГАЮТ ВЕРНУТЬ ЗДОРОВЬЕ



1

ЦИФРА

2300

разрешений на строительство жилья, офисов, детских садов, школ и поликлиник получили инвесторы в прошлом году. Это на треть больше, чем в 2016-м. Активнее всего развиваются Троицкий и Новомосковский округа, а также территории бывших промышленных зон

ВЛАДИМИР НОВИКОВ



ТВИТТЕР



Сергей Собянин  
@MosSobyanin

На севере Москвы завершили строительство нового крыла поликлиники № 146. В него переедут операционный блок, травматология и отделение рентгена, а в основном здании будут дополнительные кабинеты для других врачей. Теперь они смогут за смену принимать на 100 пациентов больше.

Хорошо развивается ЕМИАС. В прошлом году число электронных медицинских карт москвичей увеличилось в 2 раза, а число выписанных электронных рецептов — на 13 процентов. Каждая третья запись к врачу была сделана через интернет, поэтому инфоматы в самих поликлиниках уже не так популярны.

22 января стартовал прием заявок на конкурс фильмов о Москве. Ждем работы российских и зарубежных режиссеров не старше 5 лет. Это может быть полный или короткий метр, анимация, сериал — главное, чтобы действие было в столице. Победителю достанется хороший приз.

Впервые в истории современной России Москва принимала чемпионат Европы по фигурному катанию. Следил за выступлениями наших спортсменов. Москвичи в призерах и в парах, и в танцах, и в женском одиночном катании! Молодцы! Пожелаем ребятам удачи на Олимпиаде.

Музею-заповеднику Коломенское — 95 лет. Завтра там бесплатные экскурсии в честь юбилея. Вам расскажут о бывшей царской резиденции, покажут древние иконы и книги, впервые откроют вход на верхнюю площадку церкви Вознесения Господня.

Василиса Чернявская  
v.chernyavskaya@vm.ru

Осмотр строительства станции метро «Нижняя Масловка» Большой кольцевой линии, посещение реабилитационного центра имени Сеченова и присвоение столичным улицам имен выдающихся людей — таким был рабочий график мэра Москвы Сергея Собянина.

## Льготников — на курорт

Посещая центр медицинской реабилитации Университетской клинической больницы № 2 Первого Московского государственного медицинского университета имени Сеченова, Сергей Собянин обратил внимание на создание мощной системы восстановления пациентов после травм и инсультов. Разработка мышц, тренировки, современное оборудование — высококвалифицированные врачи подберут

18 января 2018 года. Мэр Москвы Сергей Собянин и заведующим реабилитационного центра Константин Терновой в центре реабилитации Университетской клинической больницы № 2 Первого Московского государственного медицинского университета имени Сеченова (1). 19 января 2018 года. Строители работают на станции «Нижняя Масловка». Глубина заложения станции — 65 метров (2)



2

индивидуальный план лечения и процедур. Профессиональный баскетболист Александр Чувашев десять лет назад получил травму позвоночника. Молодой человек не бросил занятия спортом, состоит в команде паралимпийцев. — Тренировки в центре достаточно тяжелые, но проводить их лучше как можно чаще, в идеале — каждый день, — отметил Александр Чувашев. — Адаптивный

спорт помогает восстановиться. Важно не замыкаться на желании встать на ноги, а принять ситуацию, поверить в себя. Нормально жить можно и на коляске. Восстанавливают здесь и после инсультов. — Кроме того, в этом году мы удвоили количество санаторно-курортных путевок для льготников. Это еще один из важных элементов реабилитации, — подчеркнул Сергей Собянин.

## Уйти на 65 метров

Сергей Собянин осмотрел ход работ на станции «Нижняя Масловка» Большой кольцевой линии. Это одна из последних в городе станций глубокого заложения — спускаться приходится на 65 метров под землю. Завершено сооружение трех тоннелей и двух наклонных ходов, близится

к финалу и возведение блока технических помещений. Ведется монтаж и пусконаладка инженерных систем. Выходы со станции организуют на обе стороны Бутырской улицы и к Савеловскому вокзалу. В перспективе сюда придет и один из Московских центральных диаметров, который строится от Лобни до Одинцова.

## Улицы переименуют

Сергей Собянин сообщил, что в городе получат имена некоторые улицы. На севере Москвы три улицы назовут в честь артиста кино и цирка Юрия Никулина, футбольного тренера Михаила Якушина и советского футболиста Игоря Численко.

Два проезда в Некрасовке назовут именем маршала Андрея Еременко и Героя Советского Союза танкиста Дмитрия Лавриненко. В память о телеведущей Валентине Леонтьевой в Москве назовут проезд между 1-й Останкинской улицей и улицей Академика Королева.



**УСИЛИТЬ КОНТРОЛЬ ЗА БЕЗОПАСНОСТЬЮ В ШКОЛАХ ИЛИ БОЛЬШЕ ЗАНИМАТЬСЯ ПРОФИЛАКТИКОЙ С ДЕТЬМИ? ЭТИ ВОПРОСЫ ОСОБЕННО ОСТРО ВСТАЛИ ПОСЛЕ СОБЫТИЙ В ПЕРМИ И БУРЯТИИ**

# НУЖЕН НАВЫК ОТВЕТСТВЕННОСТИ

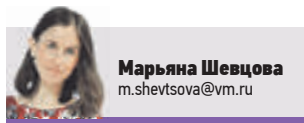

**Марьяна Шевцова**  
m.shevtsova@vm.ru

Нападения, совершенные подростками в нескольких школах страны, вызвали большой резонанс в обществе. Во всем винят то родителей, то охрану, а то и вовсе социальные сети — мол, там полно групп, побуждающих к агрессии. Пока одни ищут виноватых, другие пытаются понять, что произошло и почему. И самое главное: возможно ли такое в московской школе?

Эксперты, собравшиеся в студии сетевого вещания «ВМ», единогласно заявили: в московских школах проблем с безопасностью нет, у нас работает система «Пролом и питание».

— Войти и выйти из школы можно только по карточке или браслету «Москвенюк», — пояснила директор школы № 2098 Надежда Перфилова. — Охрана видит фотографию ребенка и только тогда пропускает его. Такая система работает еще и как оповещение для родителей: они получают уведомления обо всех перемещениях ребенка.

Однако, по мнению председателя Московского городского «Родительского комитета» Руслана Ткаченко, не стоит перегибать палку.

— Те же браслеты иногда воспринимаются детьми неправильно, будто мы превращаем школу в тюрьму, — говорит он. — Когда дети знают, что их везде контролируют, у них не вы-



ВАЛЕРИЯ ШАФУЛИНА/ТАСС

**VM.RU** ТЕЛЕВИДЕНИЕ «ВЕЧЕРКИ»

Такие пункты охраны, как в школе № 1234, есть практически во всех школах города. Фото 2017 года

рабатывается навык ответственности.

Именно чувства ответственности, по мнению экспертов, не хватает школьникам.

Ребенок должен знать о последствиях, которые его ждут, если он нарушит закон, считает заместитель председателя Городского экспертно-консультативного совета родителей, а затем школы — Ответственность — это то, что должны передавать

родители детям, и начинать нужно с младшего школьного возраста, — говорит она. Поначалу это может выражаться в обязанности

**Родители и педагоги часто не контактируют между собой. Чтобы это произошло, нужно одно условие: взаимное уважение**

убрать за собой игрушки, а затем по нарастающей. Нельзя забывать и о мерах наказания.

— Формирование норм поведения происходит ме-

тодом кнута и пряника — убежден координатор Центра безопасного интернета Урван Парфентьев.

Если убрать «кнут», ребенок чувствует вседозволенность и воспринимает отклонение от общепринятых норм поведения как допустимое.

Чтобы не довести до конфликтов, нужно уделять ребенку много внимания. И воспитывать — с рождения. В этом уверена Ольга Галузина.

При этом важную роль в воспитании играет и школа, в которой дети проводят большую часть времени.

— Но зачастую между родителем и педагогом нет связи, они никак не контактируют, — говорит Руслан Ткаченко.

А чтобы наладить взаимодействие, необходимо уважать друг друга.

Говоря о понимании между родителями и учителями, не стоит забывать и о самом ребенке. Его мнение тоже нужно учитывать, убеждена психолог спецшколы № 1, член профсоюза образования Москвы Ольга Хорошева.

— Обычно ребенку предъявляются требования: ты должен, ты обязан, — говорит Хорошева. — А вот реальные потребности ребенка никого не интересуют.

По ее мнению, нужно включать детей в диалог, чтобы они были не объектами, а субъектами в решении сложных ситуаций.

Поможет справиться с трудностями и авторитетное мнение. У ребенка должен быть положительный пример перед глазами, уверены эксперты. Сейчас же у многих родителей на детей времени не остается.

— Одна из системных проблем — у детей пропадает позитивный пример, — считает Ткаченко. — Он воспитывается родителями, которые умнее и старше.

А когда родители исчезают из жизни ребенка, уделяют ему мало внимания, он ищет авторитет на стороне. В современном цифровом мире дети находят поддержку в социальных сетях, закрытых сообществах, о которых родители даже не подозревают. И контент там может быть самый разный, в том числе провоцирующий агрессивное поведение у ребенка.

По мнению директора школы № 2098 Надежды Перфиловой, авторитетом для школьников может стать классный руководитель.

— Это тот человек, который наблюдает за детьми на протяжении нескольких лет и замечает все изменения, — говорит она. — Именно он может вовремя обратить внимание на поведение ребенка и сообщить об этом его родителям.

Влияние на ребенка оказывает и информационное пространство. Трудно сейчас представить школьника, который бы не сидел в соцсетях. Часто и сами родители пытаются занять ребенка с помощью планшета или телевизора, чтобы иметь возможность заниматься своими делами, отмечает Парфентьев. Тем временем дети поглощают и анализируют получаемую информацию, и в их сознании формируются определенные модели поведения.

Вопросы безопасности нужно решать комплексно, уверены участники круглого стола. И в столице именно так и поступают. Конфликты если и возникают, то решаются сразу — в этом помогают социальные педагоги и психологи, которые есть в каждой школе. А еще в Москве много досуговых центров, бесплатных кружков и секций.

Сейчас в столице активно развивается и школьная служба примирения. Сегодня, по словам замдиректора Городского психолого-педагогического центра Департамента образования Нины Середенко, она работает почти в ста школах города.

## СОВЕТЫ ПСИХОЛОГА

Проблемы у ребенка можно определить еще на начальной стадии. Психолог Городского ресурсного центра поддержки семьи и детства Департамента труда и социальной защиты населения Москвы

Ирина Никитина советует: если ваш ребенок начинает замыкаться в себе, становится неразговорчивым и скрытным, перестает контактировать со сверстниками и демонстрирует вспышки агрессии, немедленно

обращайтесь к специалистам, прежде всего к детским психологам, обязательно поговорите с классным руководителем, учителями и действуйте сообща, чтобы помочь ребенку.

**ПЛОХАЯ РАЗБОРЧИВОСТЬ РЕЧИ?**

**МИР СЛУХА**

**У ВАС ПОТЕРЯ СЛУХА?**

**СЛУХОВЫЕ АППАРАТЫ**

европейских производителей

Бесплатная консультация  
Пенсионерам скидки до 50%  
Запас батареек в подарок  
Выезд специалиста на дом

Наши центры по всей Москве

Тел. 8-495-411-90-16

ИМЕЮТСЯ ПРОТИВОПОКАЗАНИЯ. НЕОБХОДИМО ПРОКОНСУЛЬТИРОВАТЬСЯ СО СПЕЦИАЛИСТОМ



Реклама



**ПЕРВОЕ МЕСТО** ПО РАЗВИТИЮ САНАВИАЦИИ В РОССИИ ЗАНИМАЕТ МОСКВА. «ВЕЧЕРКА» ВСТРЕТИЛАСЬ С ВРАЧОМ СЕРГЕЕМ САННИКОВЫМ, КОТОРЫЙ ЕЖЕДНЕВНО ПОДНИМАЕТСЯ В НЕБО НА БОРТУ ВЕРТОЛЕТА В СОСТАВЕ МЕДИЦИНСКОЙ БРИГАДЫ



ВЛАДИМИР СКОЛЯНОВ

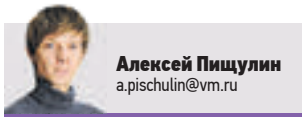

**Алексей Пищулин**  
a.pischulin@vm.ru

На ежедневном дежурстве в Москве находятся три специально оборудованных вертолета с авиамедицинскими бригадами на борту. В одну из них входит Сергей Санников, победитель московского этапа Всероссийского фестиваля «Созвездие мужества».

В Московском авиационном центре, куда Санников пришел в 2008 году, ему пришлось освоить аварийно-спасательные инструменты, начиная от бензопилы и заканчивая специальными щипцами. Обычным врачам, в отличие от него, вход в зону чрезвычайной ситуации запрещен. Сергей же участвовал и в эвакуации пострадавших с места падения самолета накануне старта авиасалона МАКС-2009, и после терактов в метро на «Лубянке» в 2010-м. В прошлом году

пришлось во время пожара в торговом центре «Рио». — Было большое задымление. Долго не удавалось извлечь пострадавших. Пять человек укрылись от огня в большом техническом холодильнике и не могли самостоятельно покинуть его. Вначале с ними под-

# НЕБО САННИКОВА

держивалась связь по телефону, потом они перестали отвечать. Их извлекли в тяжелом состоянии, уже без сознания, и доставили в институт Склифосовского. К счастью, все остались живы, — говорит Сергей Владимирович.

В Москве для полета свои ограничения по метеоусловиям: запрещено подниматься в облачение или когда видимость менее одного километра. Но и тут в жизненно-важных случаях возможны исключения.

— Однажды пришел вызов — молния ударила в двух детей, прятавшихся под навесом вместе с бабушкой. Это могло быть очень серьезно, большая вероятность повреждения жизненно важных функций, и, несмотря на непогоду, командир экипажа принял ре-

шение лететь. Шел сильный дождь с порывами ветра, громычал гром, вертолет болтало. У девочек 6 и 11 лет оказались сильные ожоги, но все обошлось, — вспоминает доктор.

Даже в хорошую погоду посадить вертолет в городе — задача непростая. Местом приземления служат баскетбольные площадки, футбольные поля, школьные стадионы. В случае посадки на шоссе ДПС помогает временно ограничить движение автомобилей. А как-то вертолет совершил посадку на многолюдной площади перед Белорусским вокзалом.

Работал Санников и на Олимпиаде в Сочи, эвакуируя в больницу травмированных саночников. За это впоследствии был награжден медалью МЧС «За содружество во имя спасения». Ему каждый день приходится иметь дело с ДТП, ожогами, падениями с вы-

9 октября 2017 года. Сотрудники Московского авиационного центра (слева направо): Александр Дружинин, Вячеслав Каленов, Дмитрий Перфилов, Владимир Волков, Сергей Санников

соты. Один вылет с госпитализацией занимает около двух часов, а их бывает до семи в день. Помимо анестезиолога-реаниматолога, в состав экипажа входят два пилота и один-два врача скорой медицинской помощи. Внутри вертолет ВК117С-2 напоминает палату интенсивной терапии.

— Имеется все необходимое для стабилизации пациента: система искусственной вентиляции легких, медицинский отсос, монитор жизненно важных функций (пульс, давление, ЭКГ), два инфузомата для дробного введения медикаментов, носилки, — перечисляет Санников.

Кстати, из всех врачей авиационного центра УЗИ-диагностику в полете может проводить только Сергей. Это позволяет выявить, к примеру, внутреннее кровотечение и скорее оказать помощь пострадавшему.

Санников, уроженец Ижевска, продолжил семейную династию врачей — по примеру мамы и других родственников поступил на медицинский в Чувашский государственный университет, несколько лет отработал анестезиологом в местной горбольнице, а потом рискнул отправиться на Чукотку и прожил там целый год.

На новом месте молодому врачу пришлось заниматься не только анестезиологией. Специфика лечебных учреждений на Чукотке такова, что медработник должен

обладать навыками по всем специальностям. Кадров не хватало, поэтому нужно было быть везде, где кому-то требовалась помощь.

Романтике Крайнего Севера с его полярными днями, когда солнце не заходит за горизонт, и ночами, когда сутки напролет темно, с его чрезвычайно холодными зимами и непередаваемыми по красоте северными сияниями сопутствовали экстремальные условия работы.

— Населенные пункты там далеко друг от друга, наземным транспортом в них зачастую невозможно попасть, поэтому пациентов доставляли на вертолете Ми-8. Наша больница находилась в Анадыре, на Тихом океане, а все поселки — на Ледовитом, до них минимум два часа лета. Помню, под лед провалился оленевод, так пока мы добрались... В общем, ноги человеку пришлось ампутировать. Да еще погода неустойчивая, могла ухудшиться в любой момент. Приходилось отправляться и в снег, и в дождь, — вспоминает Санников.

В планах Сергея Санникова — несколько курсов повышения квалификации: он уверен, что учиться нужно всю жизнь. В Московском авиационном центре к рвению одного из лучших сотрудников давно привыкли, а вот шестилетний сын Сергея Санникова не перестает удивляться, сколько всего умеет папа.

## СПРАВКА

Московский авиационный центр был создан в мае 2003 года для ликвидации последствий чрезвычайных ситуаций. В 2009 году центр получил лицензию на осуществление медицинской деятельности, что позволило оказывать авиационно-санитарную помощь. В МАЦе появились и оснащенные медтехникой вертолеты, и собственные штатные врачи. Специалисты «МАЦ» ликвидировали последствия крушения «Невского экспресса» на Октябрьской железной дороге, взрывов на станциях «Лубянка» и «Парк Культуры», столкновения поездов под Наро-Фоминском.

Я так  
работаю



# «Из телефонистки в актрисы»



**После 60-ти жизнь только начинается!**



**В 100 г «ЛАКТОМАРИНА» СОДЕРЖИТСЯ**

- ✓ Йод в органической форме (90% от РСР8\*)
- ✓ Фукоидан (100% от РСР8\*)
- ✓ Растворимые пищевые волокна (125% от РСР8\*)
- ✓ Незаменимые аминокислоты, витамины А, С, В1, В2, В6, полиненасыщенные жирные кислоты, более 40 макро- и микроэлементов, в том числе: кальций, хром, марганец, цинк, железо, магний, фосфор, калий, медь, серебро, селен, кремний.

«ЛАКТОМАРИН» принимают комплексно при нарушении работы ЖКТ, сердечно-сосудистой, иммунной, эндокринной систем, опорно-двигательного аппарата.



**АКЦИЯ ПОДАРОК ПРИ ПОКУПКЕ КОМПЛЕКСА!**

(звонок бесплатный)

**8 (495) 127 95 82**  
**ДОСТАВКА БЕСПЛАТНО!**

[www.lactomarin.ru](http://www.lactomarin.ru)

**125315, Москва, Ленинградский пр-т, д. 80, корп. Д, офис 102**

акция действительна с 1 января по 28 февраля 2018 г.  
\*исследования на сайте [lactomarin.ru](http://lactomarin.ru)

Не содержит ГМО, консервантов, ароматизаторов и красителей.  
\*РСР8 — рекомендуемая суточная потребность.  
Подробную информацию об организаторе акции, правилах ее проведения, количестве призов, сроках, месте и порядке получения, узнавайте по телефону.

000 «УК» «Современные биотехнологии» «Подмосковье»  
ОГРН 1137746368506 НА ПРАВАХ РЕКЛАМЫ

Она работала телефонисткой, гримером, билетером. Но всю жизнь мечтала стать актрисой. Королева эпизодических ролей, главная бабушка российского кинематографа, Галина Стаханова поделилась с нами секретом своего долголетия и простого человеческого счастья.

## Галина Константиновна, Вы — ребенок войны. Какие воспоминания остались у Вас из детства?

Это было, конечно, очень тяжелое время. Особенно, когда вернулись из Алма-Аты из эвакуации. Приехали с мамой вдвоем — отец нас бросил. Жить было негде, маме пришлось устроиться в МГУ дворником, чтобы нам дали место в общем бараке. Ух какой барак у нас был на Моховой! Такой длинный-длинный, огромный барак, в котором жила масса семей со своими проблемами, со своими заботами. Морды били, головы разбивали, посуду громили — там все было.

## С чего началась Ваша любовь к сцене?

Любовь к сцене, к театру, ко всему началось у меня в детстве. Рядом с нашим бараком был двор с Домом культуры МГУ — на Герцена, 1. Там окна были на уровне земли. Мы, ребятки, бегали и смотрели, как занимаются там хореографией детки. Однажды нас увидела хореограф Марьяна Герасимовна Соболева и позвала: «Идите сюда, деточки». Вот так я стала танцевать. А потом мы и пьески ставили. Мне всегда доставались характерные роли. Одна из первых — в «Знайке-знайке». Я все это страшно любила.

## Как Ваша мама относилась к Вашим увлечениям?

Мама была строгая, но всегда меня поддерживала. Однажды отвела на прослушивание к самой Вере Николаевне Пашенной, у которой работала тогда домработницей. После прочтения мною монолога Катерины из пьесы Островского Пашенная сказала: «Галочка, в вас очень много душевной теплоты. Идите в самодеятельность, оттуда и начинайте».

## Как в итоге Вы оказались на сцене?

Когда я уже стала постарше, мама работала костюмером в Театре Маяковского. Как-то она попросила Наташу Гундареву посмотреть на меня, мне тогда уже тридцать было. Наташа поговорила со мной и сказала, чтобы я пошла куда-то в самодеятельность, в народный театр. И вот я пошла в студенческий театр в МГУ. А там конкурс был, как в театральное училище. Даже комиссия своя была. В то время пьесы там ставил Марк Захаров. Он мне сразу дал рольку маленькую буфетчицы Зои в спектакле «Хочу быть честным». Я стала туда ходить, репетировать, заниматься. Все было очень серьезно. У меня хорошо этюды шли. Захаров прекрасный режиссер-постановщик, он научил

меня думать. После работы с ним я самостоятельно себе что-то придумывала: и в костюмах, и в образах.

## А как Вы для себя открыли мир кино и получили первую роль?

Однажды ребята мне сказали, что к нам пришел новый режиссер Роман Виктюк. Это был где-то 1975 год, я как раз родила дочку Машу. Он тогда решил поставить спектакль по пьесе Петрушевской «Уроки музыки». Все решили, что на роль Граньки надо пробовать меня. Я пришла на репетицию, мы прочитали пьесу, Виктюк меня послушал и сказал, что никому, кроме меня, не отдаст эту роль. Спектакль получился гениальным. На него стали ходить известные люди. Тогда меня и рассмотрел Евгений Евтушенко, и потом позвал к себе в картину «Детский сад». Так я получила свою первую большую роль.

## То есть у Вас уже были роли в кино?

А как же! Между прочим, я была уважаемой актрисой массовых сцен (*улыбается*). У меня даже есть эпизод в фильме «Девчата». Там есть сцена, где девушка кашляет. Так это я. Меня даже Люся по имени зовет: «Галь, иди сюда, будешь со мной». А когда стали снимать «Сюжет для небольшого рассказа», где Марина Влади играла, меня ее дублершей поставили: где-то на дальнем плане просили пройти, прогуляться, по мне ставили свет.

## Но вы так и не получили профессионального театрального образования. А кем Вы работали официально?

Ой, кем я только не работала! И телефонисткой, и билетершей, и костюмером, и снабженцем, и была ученицей гримера. Но все равно все около театра было. На моем пути встречались замечательные люди, уважаемые, известные. У всех я что-то перенимала, какой-то опыт.

## А что было на личном фронте?

Я ни разу не была замужем. Не предлагали, хотя ухажеров было полно. Я была интересная женщина (*улыбается*). Хотя копуша еще та, как-то даже не стремилась к этому. Меня так затягивало и увлекало кино, спектакли, что я просто была влюблена во все это. Как принято говорить, была замужем за искусством. Мне было уже 35 лет, когда я родила дочку Машу. Тогда не принято было рожать для себя. Общество, даже соседи по квартире говорили, а мы же в коммуналке жили, мол, что принесла в подоле. Но это был сознательный выбор.

## Вам еще приписывают роман с Роланом Быковым. Это правда?

Конечно правда. Он меня заметил на юбилее Студенческого театра. Он умел ухаживать. Так и закрутилось все, стали жить вме-

сте. Я его маме нравилась. Быков был очень талантлив! Он относится к серии гениальных людей, поэтому с ним было очень сложно, я многое ему прощала. Но все же у нас не сложилось, хотя потом мы были с ним в хороших приятельских отношениях.

## Какой период был одним из самых сложных в Вашей жизни?

90-е годы были очень сложными у всех, у меня в том числе. Умерла мама, я осталась одна на руках с ребенком. Но ничего! Собрала свой альбом, пошла на кастинги, меня стали приглашать в рекламу. Самая известная реклама про подсолнечное масло, где я говорю: «Ох, лиса-а». Даже Максим Галкин потом пародировал мои фразы.

## Вас называют российской кинобабушкой. Один из полюбвишихся персонажей — Баба Маня и «Елок». А какая Ваша самая любимая роль?

Бабу Маню я тоже очень люблю, но там короткая роль, эпизодик. Одна из самых удачных моих ролей в фильме «Мы возьмем с собой кота» (1989 г.), где я сыграла няню Пашу. Характерная роль, великолепная. Самый любимый персонаж все-таки из «Детского сада» (1983 г.). Потому что это была моя самая первая бабушка, большая роль, любимый режиссер — Евгений Евтушенко. Мне тогда было сорок три.

## А какая Вы бабушка в жизни?

Хорошая бабушка (*смеется*). Иногда могу и поругаться, если Лиза уроки не делает. Но в основном балую, конечно. Когда мама ругается — бабушка защищает.

## Не смотря на достаточно солидный возраст, Вы находитесь в прекрасной форме. Поделитесь секретом своего долголетия.

В моем возрасте недостаточно просто вести правильный образ жизни, высыпаться. Нужно обязательно поддерживать свой организм, подпитывать его чем-то. Переезды, перелеты, смена климата, съемки — все это влияет на иммунную систему, на общее состояние здоровья. Я для себя открыла интересный продукт российского производства «Лактомарин». Что важно: это натуральный продукт, он состоит из бурых морских водорослей, нет никакой химии. И вы знаете, я заметила, что меньше стала уставать, и все переезды легче мне даются. Поэтому «Лактомарин» — это здорово!

## В чем заключается Ваше счастье?

Все мое счастье в сегодняшнем дне: мои любимые доча и внуча, моя любимая работа. Мне важно, чтобы у меня были роли. Для того, чтобы чувствовать себя нужной и необходимой. А еще счастье в доброте. Доброта спасет мир!



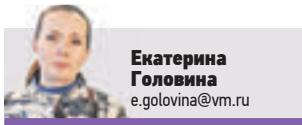

**Екатерина  
Головина**  
e.golovina@vm.ru

Предложение Роспотребнадзора уменьшить инсоляцию в столичных новостройках вызвало настоящий ажиотаж в СМИ. Ждать ли нам всем тотального затемнения, выясняла «Вечерка».

### Свет в оконце

Проект документа озглавлен по-чиновничьи уныло: «Санитарно-эпидемиологические требования к условиям проживания в жилых зданиях и помещениях, к устройству, содержанию и организации воспитания и обучения в образовательных организациях для

**СОЛНЦЕ  
ПО НОРМЕ  
ВЫДАЮТ НАМ В НАШИХ  
ДОМАХ И НА РАБОТЕ, И ЭТУ  
НОРМУ ПРЕДЛАГАЕТСЯ  
В БЛИЖАЙШИЕ ГОДЫ  
УМЕНЬШИТЬ —  
СООТВЕТСТВУЮЩИЙ  
ПРОЕКТ РАЗРАБОТАЛИ  
В РОСПОТРЕБНАДЗОРЕ**

# ТОТАЛЬНОЕ ЗАТЕМНЕНИЕ

территории города Москвы». Требования в бумаге много и разных, есть пункты и про инсоляцию, то бишь «облучение поверхностей и пространств прямыми солнечными лучами». Взволнованный весь текст звучит так: «Нормируемая продолжительность непрерывной инсоляции для помещений жилых зданий устанавливается (...) не менее 2 часов в день с 22 апреля по 22 августа» — ровно на два месяца меньше, чем в прежних подобных документах (по старым нормам солнечный свет в наши квартиры должен был беспрепятственно проникать с 22 марта по 22 сентября).

Подсократили обязательное солнце и на детских и спортивных площадках. Если раньше СанПиНы требовали, чтобы его лучи могли как минимум три часа освещать 50 процентов площади этого сооружения, то сейчас решили, что хватит с нас и двух с половиной. Затемнили, к слову, не только Москву, но и всю центральную зону страны, от Новгорода до Хабаровска. И было это еще в мае: Соответствующие изменения в российский СанПиН по инсоляции вступили в силу 26 мая этого

### СПРАВКА

Инсоляция (от лат. in — внутрь и sol — солнце) — облучение поверхностей солнечным светом. В данном материале под инсоляцией следует понимать объем солнечной энергии, получаемой человеком в помещении — дома, на работе и т. д. Объем фактической инсоляции зависит от ориентации и конфигурации застройки, оконных проемов, типа постройки, наличия балконов и лоджий и т. д.



### ХМУРЫЙ РЕЙТИНГ

#### ГДЕ В РОССИИ БОЛЬШЕ ПАСМУРНЫХ ДНЕЙ В ГОДУ:

- Якутск — 223;
- Мурманск — 209;
- Южно-Курильск — 194;
- Нижний Новгород — 182 дня;
- Санкт-Петербург — 180;
- Москва — 172.

По данным Российского государственного гидрометеорологического университета

года, — объяснил «Вечерке» Игорь Шмаров, руководитель лаборатории строительной светотехники ФГБУ НИИ строительной физики. — Что касается проекта постановления главного санитарного врача РФ о московском СанПиНе, то он пока находится в стадии обсуждения (с полным текстом можно ознакомиться на правительственном портале [regulation.gov.ru](http://regulation.gov.ru)). К нему тоже есть вопросы. Документ состоит из трех проектов СанПиН: для жилья (там все, как в федеральном), для школ (там тоже полное соответствие) и для яслей и детских садов, из которого необъяснимым образом исчезло упоминание об обязательной инсоляции групповых и игровых комнат, то есть внутренних помещений, где дети находят большую часть дня. Получается, из проекта «вылетели» самые важные с точки зрения детского здоровья помещения. Очень хотелось бы верить, что это чисто техническая ошибка, ее заметят и исправят, а иначе получается, что мы — в угоду застройщикам — планируем растить поколения рахитичных детей.

Некую надежду на то, что речь именно об ошибке, а не о злом умысле, дает официальное опровержение, которое поспешил опубликовать Роспотребнадзор после поднявшейся в СМИ шумихи. Проект московского СанПиНа, сообщило ведомство, «не содержит норм по инсоляции и естественной освещенности, отличных от действующих санитарных требований». Уличать уважаемую контору в лукавстве не хотелось бы, так что будем считать, что сработало классическое «А мужикито не знают!» Тем более что детсады в мае по солнцу и так уже «урезали»: — Как известно, в детских садах есть изолятор — небольшое помещение, куда



отправляют заболевших детей, чтобы те не заразили остальных, — объясняет Шмаров. — Майские поправки в федеральные СанПиНы исключили эти комнаты из перечня помещений, в которых обязательно должно заглядывать солнце. Видимо, решили, что поскольку это территория временного пребывания, где ребенок находится от силы час или два (до прихода родителей или госпитализации), то и в инсоляции она не нуждается.

А вот в уменьшении порций «обязательного солнца» эксперт ничего сильно страшного не видит:

— При застройке той этажности, которая сейчас практикуется в наших городах, прежние нормативы было не сохранить, тем более что сокращение на полчаса пока еще укладывается в общеевропейские стандарты. Хотя по плотности застройки мы Европу уже обогнали, увы (отсюда и сокращение периода инсоляции на два месяца). Увы — потому что есть исследования, которые говорят, что чем выше плотность городской застройки, тем выше рост заболеваний. Но радует хотя бы то, что прежняя норма продержалась в России довольно долго — ее вводили еще в начале 1960-х. Конечно, это делалось не просто так. Еще медики древности заметили: «В жилище, где не бывает солнца, часто бывает врач». Нормы инсоляции — это накопленный опыт. Ну и учет всяких негативных ситуаций. Например, человек заболел, слег дома, у него должна быть хоть какая-то возможность получить ультрафиолет. Об этом тоже не стоит забывать.

Солнце, как известно, проверенный антидепрессант — стоит проглянуть его лучу сквозь облака, и настроение моментально улучшается. Медики объясняют все гормонами:

— В ответ на прояснение неба гипофиз моментально начинает вырабатывать повышенное количество эндорфинов — гормонов удовольствия и радости, — рассказал «Вечерке» директор клиники поликлинической терапии Первого Московского государственного медуниверситета им. И. М. Сеченова Михаил Осадчук. — Вы, например, знаете, что лучшим расположением кровати считается такое, при котором восточное окно (при наличии такового) находится в ее изголовье? Когда луч



## ДВЕ СТОЛИЦЫ МЕРЯЮТСЯ

### НОЗДРЯ В НОЗДРУ

За последние 7 лет две столицы практически сравнялись по количеству солнечных дней. По данным сервиса «Яндекс.Погода», ежегодно в Москве и С.-Петербурге их бывает в среднем по 60. В рейтинге самых дождливых городов страны мы опять-таки рядом: Москва занимает 6-ю строчку рейтинга (708 мм), Санкт-Петербург — 7-ю (660 мм).



### ТЬМА ЕГИПЕТСКАЯ

6–7 минут светило солнце москвичам в декабре 2017 года. По словам директора Гидрометцентра России Романа Вильфанда, такого не было за всю историю метеонаблюдений. Текущий месяц тоже пока вряд ли кто назовет сильно солнечным. Всего в 2017 году в Москве было зафиксировано 55 солнечных дней — на 10 больше, чем в Петербурге.

солнца касается вашей головы, моментально идет выброс соответствующих гормонов, и у вас поднимается настроение, растет физическая активность, появляется желание работать, любить, творить... Помимо всего прочего, солнце влияет и на выработку гормонов гипоталамуса, одного из главных органов эндокринной системы, отвечающего за нормальный обмен веществ. В общем, солнечный свет — это счастье, иммунитет, отсутствие депрессии и долголетие.

**Нормы по инсоляции вводились не просто так, еще медики древности говорили: «В жилище, где не бывает солнца, часто бывает врач»**

В согласии с медиками выступают и мозговеды, давно подметившие: чем меньше света, тем больше депрессий. — Недостаток солнца однозначно сказывается на понижении эмоционального состояния людей, и в первую очередь на генерации депрессивных состояний, — объясняет психолог, профессор МРСЭИ Дмитрий Смыслов. — Но тут, конечно, еще и от ментальности многое зависит. Например, в скандинавских странах, таких, казалось бы, богатых и благополучных, существует довольно серьезная статистика по суицидам. А вот в Финляндии, где с наличием солнца тоже проблемы,

самоубийц гораздо меньше. Просто финно-угры исторически более спокойно переносят отсутствие света, чем скандинавы. В нашей полосе осень и весна — традиционное время для депрессий, особенно у жителей мегаполисов, где слишком все скученно. Так что, думаю, если плотность застройки в Москве будет расти, подобные настроения тоже будут нарастать. Особенно необходим яркий свет детям, потому что его дефицит вызывает депривацию — неумение адекватно выражать

свои эмоции, а самое главное — неумение чувствовать и понимать состояние других людей, сопереживать им. В дальнейшем это может проявляться в неэмоциональности и чрезмерной агрессивности. Частично от бед, связанных с недостаточной «просветленностью», может помочь цветотерапия (яркий интерьер, яркая одежда и т. д.), считает психолог. — Мало кто знает, что люди сначала чувствуют цвет и свет кожей, и только потом — глазами, — объясняет Смыслов. — Это еще в 1960-е доказал классик советской психологии Алексей Леонтьев. Мы в институте

тоже повторяли его эксперимент: завязывали глаза испытуемым и просили приблизить ладонь к карточкам разных цветов. От каждой люди чувствовали абсолютно разное — покалывание, холод, тепло... Ощущение цвета важно и для гормонального фона. Если нам не хватает определенных цветов, мы недополучаем тех или иных эмоций, а в итоге — тех или иных гормонов.

## Шумим, братцы...

Чуть менее безобидной, но от этого не менее раздражающей для обитателей многоэтажек является проблема звукоизоляции (ЗИ). Постоянные соседские шумы (а в иных квартирах и малейшие шорохи!) за стенкой или над головой могут выбесить почти мгла за окном.

— «Веселее» всего тут, конечно, покупателям квартир со свободной планировкой, — рассказал директор НИИ строительной физики Игорь Шубин. — Ведь вы практически приобретаете железобетонную плиту, зачастую без стяжки и пола, делая тот настил, который вам позволяет бюджет. Поэтому на этапе строительства и проектирования никакая экспертиза не может оценить, какой будет звукоизоляция межэтажного перекрытия, будет ли она соответствовать СНиПам или нет. Даже если вы сделаете пол как надо, ваш сосед, ограниченный в средствах, может положить более дешевый вариант, сэкономив на каком-то слое... Согласился с коллегой и Сергей Крышов, начальник отдела экспертиз зданий и сооружений на соответствие теплотехническим и акустическим требованиям Центра экспертиз, исследований и испытаний в строительстве:

— Одна из главных проблем новостроек последних десятилетий — плохая изоляция ударного шума — того самого, который передается при ходьбе по полу над вашей головой. Соседские дети, играющие в мяч, старушки, передвигающиеся по квартире на костылях, молодежь, устраивающая еженедельную дискотеку на дому, — вся эта какофония может звучать над вашей головой годами... Хорошо, если у соседей сверху на полу линолеум (самый простой и самый эффективный избавитель от лишнего ударного шума), а если нет? В принципе, еще на этапе строительства проблему мо-

гут решить так называемый плавающий пол: по перекрытию стелют упругую прокладку, по ней — дополнительную стяжку из раствора толщиной четыре сантиметра, причем так, чтобы не было жесткого соединения со стенами (поэтому она и «плавающая»). И все. На такой «матрас» какой-либо ни настилы, звукоизоляция будет обеспечена. Но для застройщика это дополнительные расходы и трудозатраты, так что, сами понимаете, везет не всем. Я вам больше скажу. Худших зданий, чем на Рублевке или в Серебряном Бору (с точки зрения тепло- и звукоизоляции), я в своей жизни не встречал. Совершенно жуткие решения. Панельные дома экономкласса по этим характеристикам гораздо лучше. Но нужно доводить до кондиции и их.

По словам эксперта, панельки дают фору не только рублевским постройкам, но и домам из монолита:

— В панельных домах межквартирные стены несущие, поэтому их делают из тяжелого бетона и достаточно толстыми. А в домах, построенных из монолита, такие стены в большинстве случаев выполняют из легкого бетона толщиной 15–20 см (толще не используют, так как стареются максимально продать внутреннее пространство). В панельках стены примерно такой же толщины, но там масса бетона примерно 2,5 тонны на кубометр, а тут — 400–600 кг на кубометр, отсюда и крайне плохая звукоизоляция (раз в 10–100 больше звука проникает, чем должно быть по норме). При этом в проектной документации обязательно есть пункт о том, что межквартирные стены должны удовлетворять требованиям звукоизоляции для жилых квартир, но на уровне рабочих чертежей, как правило, эта информа-

ция незаметно теряется, и дальше застройщик уже исходит из соображений, как бы продать потребителю максимум пространства. Исправить ситуацию, считает Крышов, можно, хотя и сложно:

— Для уже возведенных стен делают так называемую плиту на основе крепкой алюминиевые стоечки с шагом в 60 см, между ними строительную вату и все это обшивают гипсокартоном в 1–2 слоя. Такая конструкция намного улучшает звукоизоляцию, но на 6–7 сантиметров съедает пространство и повышает стоимость квадратного метра. А для будущих новостроек, мне кажется, жесткие требования по звукоизоляции нужно закреплять законодательно. Вот есть у нас стандартная цепочка: проект — экспертиза проекта — исполнение — строительство, в процессе которого идет надзор, призванный устранить все «косяки», чтобы здание на этапе заселения соответствовало всем нормативам. Я считаю, что уже на уровне экспертизы надо требовать конструктивное решение, соответствующее всем СНиПам. Нужно жесткое требование на уровне города: использовать только ту конструкцию перегородок, которая прошла обязательную сертификацию проверенным центром экспертиз Стройнадзора. И тогда вы даже не будете знать, живет ли у вас кто за стенкой или нет.

## КСТАТИ

### ШУМ ВЫЗЫВАЕТ:

- быстрое старение;
- неврозы;
- гастриты и язвы желудка;
- неоправданную агрессию;
- изменение обмена веществ.

**ДОГОВОР ПОЖИЗНЕННОЙ РЕНТЫ**  
единовременная выплата | ежемесячные выплаты  
**до 5 000 000 руб.** | **до 50 000 руб.**

**ПОЖИЗНЕННОЕ ПРОЖИВАНИЕ В СВОЕЙ КВАРТИРЕ**  
Оплачиваются коммунальные платежи и телефон. Предоставляется уход и помощь по хозяйству.  
**МЫ ГАРАНТИРУЕМ НАДЕЖНУЮ ЗАЩИТУ И ЗАБОТУ О ВАС**

*С нами в Новом Году к вам вернется вера, надежда и любовь!*

**8 (495) 920-5001, 8 (495) 784-8584**  
Реклама 000 "Благовест - социальные услуги" ОГРН 1167746588756



# МНОГО ШУМА ИЗ НИЧЕГО

**ЛОЖКИ  
ПОБЕДЫ —**  
ТАК НАЗВАЛ СВОЕ  
ИЗОБРЕТЕНИЕ  
МОСКВИЧ РУСТАМ  
НУГМАНОВ. НЕДАВНО  
ОНИ БЫЛИ ПРИЗНАНЫ  
ОФИЦИАЛЬНЫМ  
РОССИЙСКИМ  
ИНСТРУМЕНТОМ  
БОЛЕЛЬЩИКОВ



**Изобретатель Рустам Нугманов:  
Предположительно, к грядущему  
чемпионату мира по футболу нужно  
сделать 20 миллионов «ложек победы»**

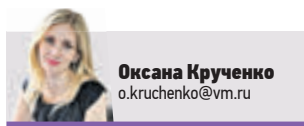

**Оксана Крученко**  
[o.kruchenko@vm.ru](mailto:o.kruchenko@vm.ru)

Что ж, вот и он — футбольный год: не успеет и глазом моргнуть, а в Москву на чемпионат мира съедутся футболисты и болельщики из разных стран. На подготовку к ЧМ-2018 остается все меньше времени. У москвича Рустама Нугманова, организатора праздников, забот полон рот. Незадолго до Нового года его изобретение, придуманное для использования на футбольном первенстве, было одобрено Министерством культуры РФ, и теперь Рустаму предстоит стать миллионером. А если и нет, то в историю города и страны он точно войдет, как изобретатель первого российского инструмента болельщика. Такое слово, как «вувузела» слышали? Это длинная (до метра) и шумная дудка получила мировую известность благодаря южноафриканским болельщикам во время чемпионата мира по футболу 2010 года. Инструмент Рустама, как говорится, из той же оперы. Нужен для того, чтобы фанатам было чем от души пошуметь на стадионе. Только выполнен с сохранением традицион-

ного русского народного колорита. «Ложки победы», так Рустам Нугманов назвал свою «трещалку» для футбольных болельщиков, по сути известный всем бесхитростный музыкальный инструмент: дерево, роспись цветами, лак. Признанным российским атрибутом футбольных болельщиков ложки сделало специальное V-образное крепление между ними, на которое изобретатель получил патент, и усовершенствованная модификация ложек, выполненная с соблюдением современных требований.

Образцы пластиковых «ложек победы» из опытной партии. Именно они были утверждены как первый российский инструмент болельщика (1). 14 декабря 2017 года. Рустам Нугманов и его изобретение (2)



— Предположительно, к грядущему чемпионату нужно сделать 20 миллионов «ложек победы», — мечтает Рустам. И скромничает. Бразильская «сестра» его изобретения — каширола (бочонок с держателем для пальцев, похожий на маракасы), представленная на ЧМ-2014, была выпущена партией в 190 миллионов штук.

— Нам столько ложек не надо, — усмехается изобретатель. — По прогнозам, в первенстве, которое пройдет в российских городах, примут участие 8 миллионов человек.

Сейчас Рустам может и по мечтать, и цифрами поиграть, и возможный доход прикинуть.

— Идея придумать свой музыкальный инструмент болельщика захватила меня в 2011 году, — вспоминает изобретатель, — тогдашний президент Российского футбольного союза Виталий Мутко как-то сказал об этом. А меня зацепило.

Нугманов перелопатил достаточное количество книг, журналов и интернет-сайтов в поисках чего-то подходящего.

— Я изучал традиционные музыкальные инструменты народов, живущих на территории России, — рассказывает Нугманов, — характеристики, удобство в использовании, историческую ценность. Надо было найти самый-самый, такой, чтобы был узнаваемым символом для любого жителя на-

шей страны. В итоге остановился на русских деревянных ложках.

Первый вариант — две самые обычные деревянные ложки, вставленные в V-образный «держатель-переходник» из специального гибкого пластика, Рустам сделал кустарно. И подал заявку на получение президентского гранта, призванного поддерживать творческие проекты общенационального значения в области культуры и искусства. И выиграл конкурс.

— На доработку ложек государство субсидировало мне миллион рублей, — говорит Нугманов. — Денег едва хватило на производство опытной партии. Я сделал «ложки победы» нового образца, подходящие для массового производства.

Этот вариант был одобрен Министерством культуры РФ, которое выступало распорядителем президентского гранта.

— Новые ложки выполнены из пластика, — поясняет изобретатель. — Они легче и безопаснее. Внешне их не отличить от деревянных, а себестоимость ниже.

Рустам прикидывает, что стоить ложки будут не более 150 рублей — всем по карману и в качестве сувенира, и как «стадионная шумелка».

— Осталось дождаться заказа на производство, — говорит Нугманов. — Если его не будет, своими силами выйду на большой рынок.

## КСТАТИ

Репутация знаменитых африканских дудок-вувузел весьма сомнительна. И хотя многие болельщики не представляют себе без них похода на матч, в футбольной среде образовался целый лагерь противников «стадионных шумелок». Особенно раздражают истошные вопли вувузелы футболистов и тренеров. Немцы, например, даже специально изучали язык жестов, чтобы общаться по ходу игры: из-за шума, царившего на матчах ЧМ-2010, тренеры могли подавать игрокам команды только жестами.



**1 КАНАЛ**

05.00 Доброе утро  
 09.00 Новости  
 09.15 Контрольная закупка  
 09.50 Жить здорово! 12+  
 10.55 Модный приговор  
 12.00 Новости с субтитрами  
 12.15 Время покажет 16+  
 15.00 Новости с субтитрами  
 15.15 Давай поженимся! 16+  
 16.00 Мужское / Женское 16+  
 17.00 Время покажет 16+  
 18.00 Вечерние новости с субтитрами  
 18.45 На самом деле 16+  
 19.50 Пусть говорят 16+  
 21.00 Время  
 21.30 ИКРА [S] 16+  
 23.30 Познер 16+  
 00.30 НАЛЕТ [S] 16+  
 02.35 Время покажет 16+  
 03.00 Новости  
 03.05 Время покажет 16+  
 03.40 Модный приговор

**МОСКВА** **ДОВЕРИЕ**

06.00 **СЫЩИК ПУТИЛИН** 12+  
 06.45 **МУЛЬТИТРО** 0+  
 10.05 Тайны кино. Следствие ведут ЗнаТоКи 12+  
 10.55 **ВЕЧНЫЙ ЗОВ** 12+  
 12.15 Раскрывая тайны звезд. Андрей Миронов 12+  
 13.10, 03.30 Тайны кино. Тот самый Мюнхгаузен 12+  
 14.05, 05.45 Вспомнить все 12+  
 14.20 **ИГРА ВСЕРЬЕЗ** (Россия, 1992) 16+  
 Режиссер Анатолий Иванов  
 В ролях: Олег Фомин, Александр Потапов, Армен Джигарханян и др.  
*Бывшему следователю, уволенному из органов ГБ за превышение служебных полномочий, поручают заняться поисками наводчика квартирных краж, а для конспирации, в интервью следствия, его назначают участковым...*  
 16.30 **К ЧЕРНОМУ МОРЮ** (СССР, 1957) 12+  
 17.55, 01.40 **МИСС ФРАЙНИ ФИШЕР** 16+  
 20.00 **ИГРА ВСЕРЬЕЗ** (Россия, 1992) 16+  
 21.55 **ВЕЧНЫЙ ЗОВ** 12+  
 23.05 **К ЧЕРНОМУ МОРЮ** (СССР, 1957) 12+  
 00.25 Раскрывая мистические тайны. Магия пирамид 12+  
 01.15 Это по-нашему 16+  
 04.15 Тайны кино. Иван Васильевич меняет профессию 12+  
 05.00 Раскрывая тайны звезд. Андрей Миронов 12+

**РОССИЯ 1**

05.00 Утро России  
 09.00 Вести  
 09.15 Утро России  
 09.55 О самом главном 12+  
 11.00 Вести  
 11.40 Вести. Местное время  
 12.00 Судьба человека с Борисом Корчевниковым 12+  
 13.00 60 Минут с Ольгой Скабеевой и Евгением Поповым 12+  
 14.00 Вести  
 14.40 Вести. Местное время  
 15.00 **ТАЙНЫ СЛЕДСТВИЯ** 12+  
*Бухгалтер Эльвира Клеманец, немолодая, но энергичная женщина, обнаружена мертвой в собственной квартире со всеми признаками передозировки наркотиками. При этом дверь в квартиру была взломана, ящики письменного стола вывернуты, и из них похищены все хранившиеся там документы...*  
 17.00 Вести  
 17.40 Вести. Местное время  
 18.00 Андрей Малахов 16+  
 19.00 60 Минут с Ольгой Скабеевой и Евгением Поповым 12+  
 20.00 Вести  
 20.45 Вести. Местное время  
 21.00 **СКЛИФОВСКИЙ** 12+  
 23.15 Вечер с Владимиром Соловьевым 12+  
 01.50 **ПОЦЕЛУЙТЕ НЕВЕСТУ!** 12+

**НТВ**

05.00 **СУПРУГИ** 16+  
 06.00 Сегодня  
 06.05 **СУПРУГИ** 16+  
 07.00 Деловое утро НТВ 12+  
 09.00 **МУХТАР. НОВЫЙ СЛЕД** 16+  
 10.00 Сегодня  
 10.25 **УЛИЦЫ РАЗБИТЫХ ФОНАРЕЙ** 16+  
 13.00 Сегодня  
 13.25 Чрезвычайное происшествие  
 14.00 Место встречи  
 16.00 Сегодня  
 16.30 Место встречи  
 17.00 **ИНСПЕКТОР КУПЕР** 16+  
 19.00 Сегодня  
 19.40 **ИНСПЕКТОР КУПЕР** 16+  
 21.35 **ПОСЛЕДНЯЯ СТАТЬЯ ЖУРНАЛИСТА** 16+  
 23.40 Итоги дня  
 00.10 Поздняков 16+  
 00.20 **СВИДЕТЕЛИ** 16+  
 01.15 Место встречи 16+  
 03.15 Таинственная Россия 16+  
 04.05 **КУРОРТНАЯ ПОЛИЦИЯ** 16+

**ТВ ЦЕНТР**

06.00 Настроение  
 08.10 **ЯБЛОКО РАЗДОРА** (Мосфильм, 1962) 12+  
 Режиссер Валентин Плучек  
 В ролях: Евгений Весник, Борис Тенин, Ольга Аросева, Анатолий Папанов и др.  
*Председатель благополучного колхоза Илья Руденко готовится к торжественной встрече знаменитого земляка — полковника в отставке Ковалева. Бывший полковник удивлен странным поведением Ильи и коллективному благополучию. А когда председатель стал готовить весь урожай яблок для отправки на Север, чтобы продать там втридорога, Коваль жестко высказался...*  
 10.05 **SOS НАД ТАЙГОЙ** (Мосфильм, 1976) 12+  
 11.30 События  
 11.50 Постскрипум с Алексеем Пушковым 16+  
 12.55 В центре событий с Анной Прохоровой 16+  
 13.55 Городское собрание 12+  
 14.30 События  
 14.50 Город новостей  
 15.05 **ОТЕЦ БРАУН** 16+  
 16.55 Естественный отбор 12+  
 17.45 **ЧУДОТВОРЕЦ** 12+  
 20.00 События  
 20.00 Петровка, 38 16+  
 20.20 Право голоса 16+  
 22.00 События  
 22.30 С ботом по жизни 16+  
 23.05 Без обмана 16+  
 00.00 События. 25-й час  
 00.35 Право знать! 16+  
 02.05 **ВСЕЛЕНСКИЙ ЗАГОВОР** (Россия, 2016) 12+  
 04.05 **ВЕРА** 16+

**ДОМАШНИЙ**

06.30 Джейми у себя дома 16+  
 07.30 6 кадров 16+  
 08.00 По делам несовершеннолетних 16+  
 11.00 Давай разведемся! 16  
 14.00 Тест на отцовство 16+  
 16.00 Понять. Простить 16+  
 17.05 **ЖЕНСКИЙ ДОКТОР** 16+  
 18.00, 23.45, 05.55 6 кадров 16+  
 18.05 **ЖЕНСКИЙ ДОКТОР** 16+  
 19.00 **ЖЕНСКИЙ ДОКТОР** 16+  
 20.50 **ЕСЛИ У ВАС НЕТУ ТЕТИ** 16+  
 22.45 Неравный брак 16+  
 00.30 **ЛЮБКА** (Россия, 2009) 16+  
 03.55 Неравный брак 16+  
 04.55 Рублево-Бирюлево 16+  
 06.00 Джейми у себя дома 16+

**КУЛЬТУРА**

06.30, 07.00, 08.00, 10.00, 15.00, 19.30, 23.45 Новости культуры  
 06.35 Легенды мирового кино. Лев Кулешов  
 07.05 Карамзин. Проверка временем  
 07.30 Новости культуры  
 07.35 Правила жизни  
 08.10 **НА МУРОМСКОЙ ДОРОЖКЕ...** (Мосфильм, 1993)  
 09.40 Мировые сокровища. Сан-Марино  
 10.15, 17.45 Наблюдатель  
 11.10 XX век. Невозможный Бесков  
 12.15 Мы — грамотеи!  
 12.55 Мировые сокровища. Бру-на-Бойн  
 13.10 Черные дыры. Белые пятна  
 13.50 Да, скифы — мы!  
 14.30 Библейский сюжет  
 15.10, 01.40 Исторические концерты. Концерт Елены Образцовой и Альгиса Жюрайтиса  
 15.55 Мировые сокровища. Хамберстон. Город на время  
 16.15 На этой неделе. 100 лет назад. Нефронтовые заметки  
 16.40 Агора с Михаилом Швыдким  
 18.45 Острова. Олег Меньшиков  
 19.45 Главная роль  
 20.05 Правила жизни  
 20.30 Спокойной ночи, малыши!  
 20.45 Несокрушимый небесный замок Мон-Сен-Мишель  
 21.40 Сати. Нескучная классика  
 22.20 **КАРТОННЫЙ ДОМИК. ОКОНЧАТЕЛЬНОЕ РЕШЕНИЕ**  
 23.15 Четыре вечера со Львом Додиным в программе Анатолия Смелянского  
 00.05 От автора. Полина Барскова  
 00.40 XX век. Невозможный Бесков  
 02.25 И оглянулся я на дела мои...

**ЗВЕЗДА**

06.00 Сегодня утром  
 08.00, 09.15, 10.05, 12.15, 13.15, 14.05 **БЛОКАДА** 12+  
 09.00, 13.00, 18.00 Новости дня  
 10.00, 14.00 Военные новости  
 16.10 **НАЙТИ И ОБЕЗВРЕДИТЬ** (Свердловская и/ст. 1982) 12+  
 18.40 Колеса Страны Советов  
 19.35 Теория заговора 12+  
 20.20 Специальный репортаж 12+  
 20.45 Загадки века 12+  
 21.35 Особая статья 12+  
 23.00 Новости дня  
 23.15 Звезда на Звезде 6+  
 00.00 **ПРИЗНАТЬ ВИНОВНЫМ** (И/ст им. Горького, 1983) 12+  
 01.40 **ГДЕ 042?** (СССР, 1969) 12+  
 03.15 **ДВА ГОДА НАД ПРОПАСТЬЮ** (СССР, 1966) 6+  
 05.15 Новый Год на войне 12+

**МАТЧ ТВ**

06.30 Заклятые соперники 12+  
 07.00 Новости  
 07.05, 11.45, 17.25, 20.00, 23.00 Все на Матч! Прямой эфир. Аналитика. Интервью. Эксперты  
 08.55 Новости  
 09.00 Биатлон. Чемпионат Европы. Одиночная смешанная эстафета 0+  
 10.00 Новости  
 10.05 Биатлон. Чемпионат Европы. Смешанная эстафета 0+  
 11.35 Новости  
 12.25 Хоккей с мячом. Чемпионат мира. Россия — Норвегия  
 14.15 Новости  
 14.20 Футбол. Чемпионат Италии. Рома — Сампdoria 0+  
 16.20 Новости  
 16.25 Смешанные единоборства. АСВ 79 16+  
 17.55 Футбол. Товарищеский матч. ЦСКА (Россия) — Пяст (Польша)  
 19.55 Новости  
 20.30 Олимпиада без НХЛ 12+  
 21.00 Профессиональный бокс. Всемирная Суперсерия. 1/2 финала 16+  
 23.40 Волейбол. Чемпионат России. Мужчины. Зенит (Санкт-Петербург) — Нова (Новокуйбышевск) 0+  
 01.35 **ДВОЙНОЙ ДРАКОН** (США, 1994) 12+  
 03.05 **ДНЕВНИКИ БАСКЕТБОЛИСТА** (США, 1995) 16+  
 04.40 Футбол. Кубок Англии. Челси — Ньюкасл 0+

**СТС**

06.00 **СМЕШАРИКИ** 0+  
 06.25 **ПРИКЛЮЧЕНИЯ КОТА В САПОГАХ** 6+  
 07.15 **БАЛЕРИНА** 6+  
 09.00 Уральские пельмени 16+  
 09.30 Шоу Уральских пельменей 16+  
 11.00 **ИЛЛЮЗИЯ ОБМАНА-2** (США — Китай, 2016) 12+  
 13.30 **ВОРОНИНЫ** 16+  
 15.00 Супермамочка 16+  
 16.00 **ОТЕЛЬ ЭЛЕОН** 16+  
 18.00 **ВОРОНИНЫ** 16+  
 20.00 **МОЛОДЕЖКА** 16+  
 21.00 **ВОЙНА МИРОВ Z** (США, 2013) 12+  
 23.15 Уральские пельмени 16+  
 23.30 Кино в деталях с Федором Бондарчуком 18+  
 00.30 Шоу Уральских пельменей 16+  
 01.00 **МЕСТЬ ПУШИСТЫХ** (США — ОАЭ, 2010) 12+  
 02.45 Взвешенные люди 12+  
 04.40 **ЭТО ЛЮБОВЬ** 16+  
 05.40 Музыка на СТС 16+

**РЕН ТВ**

05.00 Военная тайна с Игорем Прокопенко 16+  
 06.00 Документальный проект 16+  
 07.00 С бодрым утром! 16+  
 08.30 Новости 16+  
 09.00 Военная тайна с Игорем Прокопенко 16+  
 11.00 Документальный проект 16+  
 12.00 Программа 112 16+  
 12.30 Новости 16+  
 13.00 Загадки человечества с Олегом Шишкиным 16+  
 14.00 **В ОСАДЕ** (США) 16+  
 16.00 Программа 112 16+  
 16.30 Новости 16+  
 17.00 Тайны Чапман 16+  
 18.00 Самые шокирующие гипотезы 16+  
 19.00 Программа 112 16+  
 19.30 Новости 16+  
 20.00 **САМОЛЕТ ПРЕЗИДЕНТА** (США — Германия, 1997) 16+  
 Режиссер Вольфганг Петерсен  
 В ролях: Харрисон Форд, Гари Олдман, Гленн Клоуз, Венди Крюсон и др.  
*Президент США вместе с подчиненными летит из Москвы. Как только самый охраняемый самолет отрывается от земли, его захватывают террористы. Преступниками руководит коммунист, который грозит всех убить...*  
 22.20 Водить по-русски 16+  
 23.00 Новости 16+  
 23.25 Загадки человечества с Олегом Шишкиным 16+  
 00.30 **ВЫХОДА НЕТ** (США, 2014) 18+  
 02.20 **СВОЙ РЕБЕНОК** (США, 2014) 16+  
 04.00 Территория заблуждений с Игорем Прокопенко 16+

**360°** **360**

06.00 Вертолет 360  
 08.00, 20.00, 00.40, 04.00 Самое яркое 16+  
 09.00 Новости 360  
 09.30, 10.20 Вкусно 360 12+  
 11.10 Агент ЖКХ 12+  
 12.00, 19.00, 05.00 Большие новости  
 12.30 Добродель 360 12+  
 13.00, 13.55 **ЕВЛАМПИЯ РОМАНОВА. СЛЕДСТВИЕ ВЕДЕТ ДИЛЕТАНТ** 12+  
 14.50, 02.20 Все просто! 12+  
 15.35, 03.15 4Дшоу 16+  
 16.20 Растем вместе 6+  
 17.10, 18.05 **МОРСКОЙ ПАТРУЛЬ 2** 16+  
 23.00, 23.50 **ДЕВЯТЬ НЕИЗВЕСТНЫХ** 16+

**РАЗВИТИЕ** финансовая группа

ЕЖЕМЕСЯЧНЫЕ ВЫПЛАТЫ  
 КАПИТАЛИЗАЦИЯ ВКЛАДОВ  
 СРЕДСТВА ЗАСТРАХОВАНЫ

тариф ДОХОДНЫЙ **10%**  
 тариф КВАРТАЛЬНЫЙ **12%**  
 тариф ПЕНСИОННЫЙ **13,95%**

**ДО 13,95%** ГОДОВЫХ

СТАНЬТЕ ЧЛЕНОМ КПК ФИНАНСОВАЯ ГРУППА РАЗВИТИЕ И ПОЛУЧИТЕ ВОЗМОЖНОСТЬ ВЫИГРАТЬ АВТОМОБИЛЬ!  
 ПОДАРОК КАЖДОМУ В ДЕНЬ ЗАКЛЮЧЕНИЯ ДОГОВОРА 5% ОТ СУММЫ СБЕРЕЖЕНИЙ — ВЫПЛАЧИВАЕМ СРАЗУ!

8(495)225-85-23 м. Белорусская, 4-й Лесной пер., 4 8(499)753-53-77

www.finrazvitie.com

**ЖИЗНЬ В ПАНСИОНАТЕ**

Переезжайте в пансионат для пожилых людей на постоянное проживание!

- Полное обеспечение
- Внимание персонала
- Постоянное общение
- Забота 24 часа

Только для жителей Москвы и области! Тел. (495) 120-10-03



**1 КАНАЛ**

05.00 Доброе утро  
 09.00 Новости  
 09.15 Контрольная закупка  
 09.50 Жить здорово! 12+  
 10.55 Модный приговор  
 12.00 Новости с субтитрами  
 12.15 Время покажет 16+  
 15.00 Новости с субтитрами  
 15.15 Давай поженимся! 16+  
 16.00 Мужское / Женское 16+  
 17.00 Время покажет 16+  
 18.00 Вечерние новости с субтитрами  
 18.45 На самом деле 16+  
 19.50 Пусть говорят 16+  
 21.00 Время  
 21.35 **ИКРА** [S] 16+  
 23.40 **НАЛЕТ** [S] 16+  
 01.45 Время покажет 16+  
 02.45 Модный приговор  
 03.00 Новости  
 03.05 Модный приговор  
 03.50 Давай поженимся! 16+

**МОСКВА**  
 DOBRYNINA  
**ДОВЕРИЕ**

06.00 **МУЛЬТИУТРО** 0+  
 09.10 **СЛЕДСТВИЕ ВЕДУТ ЗНАТОКИ. ДЕЛО № 01** 12+  
 10.55 **ВЕЧНЫЙ ЗОВ** 12+  
 12.15 Раскрывая тайны звезд. Николай Еременко 12+  
 13.10, 03.20 Тайны кино. Старший сын 12+  
 14.05 Частная история. Валентина Шарыкина 16+  
 14.40, 20.00 **ПРОЩАЛЬНАЯ ГАСТРОЛЬ АРТИСТА** (СССР, 1979) 12+  
 16.10, 22.40 **ДЕЛОВЫЕ ЛЮДИ** (СССР, 1962) 12+  
 Режиссер Леонид Гайдай  
 В ролях: Георгий Вицин, Алексей Смирнов, Ростислав Плятт, Юрий Никулин  
*Трагикомические истории о незадачливых предпринимателях. Герои каждой отдельной новеллы пытаются поправить свои дела, но всякий раз попадают в непредвиденную ситуацию, которая сводит на нет все их усилия...*  
 17.50 **МИСС ФРАЙНИ ФИШЕР** 16+  
 21.25 **ВЕЧНЫЙ ЗОВ** 12+  
 00.10 Раскрывая мистические тайны. Буква. Мистика алфавита 12+  
 01.00 Это по-нашему 16+  
 01.25 **МИСС ФРАЙНИ ФИШЕР** 16+  
 04.05 Тайны кино. Собака Баскервилей 12+  
 04.50 Раскрывая тайны звезд. Николай Еременко 12+

**РОССИЯ 1**

05.00 Утро России  
 09.00 Вести  
 09.15 Утро России  
 09.55 О самом главном 12+  
 11.00 Вести  
 11.40 Вести. Местное время  
 12.00 Судьба человека с Борисом Корчевниковым 12+  
 13.00, 19.00 60 минут. Так-шоу с Ольгой Скабеевой и Евгением Поповым 12+  
 14.00 Вести  
 14.40 Вести. Местное время  
 15.00 **ТАЙНЫ СЛЕДСТВИЯ** 12+  
*Во время записи очередного выпуска телепрограммы «Институт развода» в ведущего этой популярной скандальной передачи Аркадина стреляет неизвестный. Несколькими выстрелами в упор он тяжело ранит шоумена и, пользуясь всеобщей паникой, скрывается с места происшествия безнаказанным...*  
 17.00 Вести  
 17.40 Вести. Местное время  
 18.00 Андрей Малахов. Прямой эфир 16+  
 20.00 Вести  
 20.45 Вести. Местное время  
 21.00 **СКЛИФОВСКИЙ** 12+  
 23.15 Вечер с Владимиром Соловьевым 12+  
 01.50 **ПОЦЕЛУЙТЕ НЕВЕСТУ!** 12+

**НТВ**

05.00 **СУПРУГИ** 16+  
 06.00 Сегодня  
 06.05 **СУПРУГИ** 16+  
 07.00 Деловое утро НТВ 12+  
 09.00 **МУХТАР. НОВЫЙ СЛЕД** 16+  
 10.00 Сегодня  
 10.25 **УЛИЦЫ РАЗБИТЫХ ФОНАРЕЙ** 16+  
 13.00 Сегодня  
 13.25 Обзор. Чрезвычайное происшествие  
 14.00 Место встречи  
 16.00 Сегодня  
 16.30 Место встречи  
 17.00 **ИНСПЕКТОР КУПЕР** 16+  
 19.00 Сегодня  
 19.40 **ИНСПЕКТОР КУПЕР** 16+  
 21.35 **ПОСЛЕДНЯЯ СТАТЬЯ ЖУРНАЛИСТА** 16+  
 23.40 Итоги дня  
 00.10 **СВИДЕТЕЛИ** 16+  
 01.05 Место встречи 16+  
 03.00 Квартальный вопрос 0+  
 04.05 **КУРОРТНАЯ ПОЛИЦИЯ** 16+

**ТВ ЦЕНТР**

06.00 Настроение  
 08.10 Доктор И 16+  
 08.45 **СПОРТЛОТО-82** (Мосфильм, 1982) 6+  
  
 Режиссер Леонид Гайдай  
 В ролях: Альгис Арлаускас, Светлана Аманова, Михаил Пуговкин, Михаил Кокшенов  
*На один из билетов «Спортлото» выпадает крупный выигрыш. Однако билет оказывается потерянным...*  
 10.35 Леонид Гайдай. Необычный кросс 12+  
 11.30, 14.30 События  
 11.50, 20.00 Петровка, 38 16+  
 12.05, 02.15 **КОЛОМБО** 12+  
 13.35 Мой герой. Вера Алентова 12+  
 14.50 Город новостей  
 15.05 **ОТЕЦ БРАУН** 16+  
 16.55 Естественный отбор 12+  
 17.45 **ЧУДОТВОРЕЦ** 12+  
 19.40 События  
 20.20 Право голоса 16+  
 22.00 События  
 22.30 Осторожно, мошенники! 16+  
 23.05 Прощание. Юрий Андропов 16+  
 00.00 События. 25-й час  
 00.30 Хроники московского быта. Трагедии звездных матерей 12+  
 01.25 Роковые решения 12+  
 03.40 **ВЕРА** 16+

**ДОМАШНИЙ**

06.30 Джейми у себя дома 16+  
 07.30 6 кадров 16+  
 08.00 По делам несовершеннолетних 16+  
 11.00 Давай разведемся! 16+  
 14.00 Тест на отцовство 16+  
 16.00 Понять. Простить 16+  
 17.05 **ЖЕНСКИЙ ДОКТОР** 16+  
 18.00 6 кадров 16+  
 18.05 **ЖЕНСКИЙ ДОКТОР** 16+  
 20.50 **ЕСЛИ У ВАС НЕТУ ТЕТИ** 16+  
 22.45 Неравный брак 16+  
 23.45 6 кадров 16+  
 00.30 **САСТЬЕ ПО РЕЦЕПТУ** (Россия, 2006) 16+  
 04.00 Неравный брак 16+

**КУЛЬТУРА**

06.30, 07.00 Новости культуры  
 06.35 Легенды мирового кино  
 07.05 Пешком...  
 07.30, 08.00 Новости культуры  
 07.35 Правила жизни  
 08.05, 22.20 **КАРТОННЫЙ ДОМИК. ОКОНЧАТЕЛЬНОЕ РЕШЕНИЕ**  
 09.00 Мировые сокровища  
 09.15 Монолог в 4-х частях. Николай Цискаридзе  
 09.40 Главная роль  
 10.00 Новости культуры  
 10.15 Наблюдатель  
 11.10, 00.45 XX век. Монолог. Елена Камбурова  
 11.55 Мировые сокровища  
 12.15, 02.15 Молнии рождаются на земле. Телевизионная система Орбита  
 12.55 Сати. Нескучная классика  
 13.35 Несокрушимый небесный замок Мон-Сен-Мишель  
 14.30 Влюбиться в Арктику  
 15.00 Новости культуры  
 15.10, 01.25 Исторические концерты. Концерт Иегуди Менухина и Виктории Постниковой  
 16.05 Пятое измерение  
 16.30 2 Верник 2  
 17.30 Мировые сокровища  
 17.45 Наблюдатель  
 18.45 Острова. Светлана Крючкова  
 19.30, 23.45 Новости культуры  
 19.45 Главная роль  
 20.05 Правила жизни  
 20.30 Спокойной ночи, малыши!  
 20.45 Сады наслаждений Древних Помпеи  
 21.30 Вильгельм Рентген  
 21.40 Искусственный отбор  
 23.15 Четыре вечера со Львом Додиным

**ЗВЕЗДА**

06.00 Сегодня утром  
 08.00, 09.15, 10.05, 12.10, 13.15, 14.05 **КОГДА РАСТАЯЛ СНЕГ** 16+  
 09.00, 13.00 Новости дня  
 10.00, 14.00 Военные новости  
 16.35 **ЭКИПАЖ МАШИНЫ БОЕВОЙ** (СССР, 1983) 6+  
 18.00, 23.00 Новости дня  
 18.40 Колеса Страны Советов. Были и небывлицы  
 19.35 Легенды армии с Александром Маршалом 12+  
 20.20 Теория заговора 12+  
 20.45 Улика из прошлого 16+  
 21.35 Особая статья 12+  
 23.15 Звезда на Звезде с Александром Стриженовым 6+  
 00.00 **БЕЛЫЙ ВЗРЫВ** (СССР, 1969) 12+

**МАТЧ!**

06.30 Заклятые соперники 12+  
 07.00, 08.55, 11.50 Новости  
 07.05, 11.55, 14.50 Все на Матч!  
 09.00 Профессиональный бокс. Портреты соперников 16+  
 09.30 Смешанные единоборства. Bellator. Лоренц Ларкин против Фернандо Гонсалеса. Трансляция из США 16+  
 11.20 Сильное шоу 16+  
 12.25 Хоккей с мячом. Чемпионат мира. Россия — Финляндия. Прямая трансляция  
 14.15 Олимпиада без НХЛ 12+  
 14.45 Новости  
 15.20 Смешанные единоборства. Отобранные победы 16+  
 16.45 Новости  
 16.50 Смешанные единоборства. UFC. Роналдо Соуза против Дерек Брансона. Реванш. Трансляция из США 16+  
 18.50 Новости  
 19.00 Все на Матч!  
 19.35 Профессиональный бокс. Всемирная Суперсерия. 1/4 финала. Дмитрий Кудряшов против Юниера Дортикоса. Мурат Гассиев против Кшиштофа Влодарчика. Трансляция из США 16+  
 21.30 Профессиональный бокс. Портреты соперников 16+  
 22.00 Утомленные славой 16+  
 22.30 Новости  
 22.40 Мини-футбол. Чемпионат Европы. Россия — Польша. Прямая трансляция из Словении  
 00.40 Все на Матч!  
 01.10 Мини-футбол. Чемпионат Европы. Словения — Сербия. Трансляция из Словении 0+

**СТС**

06.00, 06.20, 07.05, 07.30, 07.45, 08.35 **МУЛЬТСЕРИАЛ** 0+  
 09.00, 23.05, 00.30 Уральские пельмени 16+  
 09.45 **ВОЙНА МИРОВ Z** (США, 2013) 12+  
 12.00 **МОЛОДЕЖКА** 16+  
 13.00 **ВОРОНИНЫ** 16+  
 15.00 Супермамочка 16+  
 16.00 **ОТЕЛЬ ЭЛЕОН**  
 18.00 **ВОРОНИНЫ** 16+  
 20.00 **МОЛОДЕЖКА** 16+  
 21.00 **ХРОНИКИ РИДДИКА. ЧЕРНАЯ ДЫРА** (США, 1999) 16+  
 01.00 **ПАРАНОЯ** (США — Франция, 2013) 12+  
 03.00 Взвешенные люди. Третий сезон 12+

**РЕН ТВ**

05.00 Территория заблуждений с Игорем Прокопенко 16+  
 06.00 Документальный проект 16+  
 07.00 С бодрым утром! 16+  
 08.30 Новости 16+  
 09.00 Военная тайна с Игорем Прокопенко 16+  
 11.00 Документальный проект 16+  
 12.00 Программа 112 16+  
 12.30 Новости 16+  
 13.00 Загадки человечества с Олегом Шишкиным 16+  
 14.00 **САМОЛЕТ ПРЕЗИДЕНТА** (США, 1997) 16+  
 16.05 Программа 112 16+  
 16.30 Новости 16+  
 17.00 Тайны Чапман 16+  
 18.00 Самые шокирующие гипотезы 16+  
 19.00 Программа 112 16+  
 19.30 Новости 16+  
 20.00 **НОЧНОЙ БЕГЛЕЦ** (США, 2015) 16+  
 Режиссер Жаума Коллет-Серра  
 В ролях: Лиам Нисон, Юэль Киннаман, Коммон, Эд Харрис, Бойд Холбрук  
*Киллер Джимми Конлон вступил в конфликт со своим бывшим начальником. Вместе с сыном он пускается в бега, пытаясь скрыться от мафии и представителей власти...*  
 22.00 Водить по-русски 16+  
 23.00 Новости 16+  
 23.25 Загадки человечества с Олегом Шишкиным 16+  
 00.30 **СИГНАЛ** (США, 2014) 16+  
 02.20 Самые шокирующие гипотезы 16+  
 03.15 Тайны Чапман 16+  
 04.15 Территория заблуждений с Игорем Прокопенко 16+

**360°**

06.00 Вертолет 360  
 08.00, 20.00, 00.40, 04.00 Самое яркое 16+  
 09.00 Новости 360  
 09.30, 10.20 Вкусно 360 12+  
 11.10 Хороший врач 12+  
 12.00, 19.00, 05.00 Большие новости  
 13.00, 13.55 **ЕВЛАМПИЯ РОМАНОВА. СЛЕДСТВИЕ ВЕДЕТ ДИЛЕТАНТ** 12+  
 14.50, 02.20 Все просто! 12+  
 15.35, 03.15 4Д Шоу 16+  
 16.20 Растем вместе 6+  
 17.10, 18.05 **МОРСКОЙ ПАТРУЛЬ-2** 16+  
 23.00, 23.50 **ДЕВЯТЬ НЕИЗВЕСТНЫХ** 16+

**ЧТО ДЕЛАТЬ, КОГДА УМЕР БЛИЗКИЙ ЧЕЛОВЕК?** RITUAL.RU

Каждый, кто хоть однажды пережил смерть близкого человека, знает, как тяжелы первые часы после того, как случилось горе. Городская специализированная служба «Ритуал-Сервис» (сайт в интернете www.ritual.ru), информирует об участившихся случаях мошенничества и значительного завышения цен на оказание ритуальных услуг.

**Как уберечь себя от обмана - первые действия**

**Если горе случилось дома:** важно знать и быть готовым к тому, что после сообщения о факте смерти, информация будет продана «черным агентам» за сумму не менее 25 тысяч рублей. Помните: путив в дом незваного гостя, вы скорее всего станете его жертвой и переплатите за организацию похорон в 2-3 раза больше по сравнению со стоимостью тех же услуг, заказанных в городской специализированной службе по вопросам похоронного дела.

**Рекомендуемый порядок действий:**

1. Обратитесь в проверенную городскую специализированную службу по телефону 8 (495) 700-7-700 (КРУГЛОСУТОЧНО) и вызовите сотрудника городской ритуальной службы.
2. Запишите Ф.И.О. выехавшего к вам сотрудника, чтобы не ошибиться и открыть дверь именно ему.
3. Дождавшись нашего специалиста, вместе вызовите сотрудников скорой помощи (тел. 103) и полиции (тел. 102).
4. Ни в коем случае не передавайте кому-либо паспорт усопшего до заключения договора ритуальных услуг.

**Если горе случилось в больнице:** чаще всего о наступлении смерти сообщают сотрудники ритуальной компании при больнице. Пользуясь своим положением, они предлагают свои услуги по завышенным ценам, заманивая родственников фиктивной скидкой на услуги морга.

**Рекомендуемый порядок действий:**

1. Обратитесь по телефону 8 (495) 700-7-700 (КРУГЛОСУТОЧНО) и вызовите сотрудника городской ритуальной службы.
2. Вместе с прибывшим сотрудником отправляйтесь в морг для оформления документов и оплаты услуг медучреждения.

Получить круглосуточную консультацию по вопросам организации похорон можно, позвонив по телефону 8 (495) 700-7-700 или на единый многоканальный номер 8 (495) 100-0-100, а также оставив заявку на сайте службы www.ritual.ru

ГОСТ 32609-2014  
 ГОСТ Р 54611-2011

Оформление безвозмездных похорон в соответствии с Федеральным законом № 8-ФЗ «О погребении и похоронном деле». Реклама 18+



**1 КАНАЛ**

05.00 Доброе утро  
 09.00 Новости  
 09.15 Контрольная закупка  
 09.50 Жить здорово! 12+  
 10.55 Модный приговор  
 12.00 Новости с субтитрами  
 12.15 Время покажет 16+  
 15.00 Новости с субтитрами  
 15.15 Давай поженимся! 16+  
 16.00 Мужское / Женское 16+  
 17.00 Время покажет 16+  
 18.00 Вечерние новости с субтитрами  
 18.45 На самом деле 16+  
 19.50 Пусть говорят 16+  
 21.00 Время  
 21.35 **ИКРА** [S] 16+  
 23.40 **НАЛЕТ** [S] 16+  
 01.45 Время покажет 16+  
 02.45 Модный приговор  
 03.00 Новости  
 03.05 Модный приговор  
 03.50 Давай поженимся! 16+

**МОСКВА**  
 DOLOREZ  
**ДОВЕРИЕ**

06.00 **МУЛЬТИУТРО** 0+  
 09.25 **СЛЕДСТВИЕ ВЕДУТ ЗНАТОКИ. ДЕЛО № 02** 12+  
 11.00 **ВЕЧНЫЙ ЗОВ** 12+  
 12.15 Раскрывая тайны звезд. Татьяна Васильева 12+



13.10 Тайны кино. Тихий Дон 12+  
 14.05 Частная история. Александра Пермякова 16+  
 14.40 **УБИТЬ ШАКАЛА** (СССР, 1991) 12+  
 16.05 **СЕГОДНЯ НОВЫЙ АТТРАКЦИОН** (СССР, 1966) 6+  
 17.55, 01.25 **МИСС ФРАЙНИ ФИШЕР** 16+  
 20.00 **УБИТЬ ШАКАЛА** (СССР, 1991) 12+  
 21.20 **ВЕЧНЫЙ ЗОВ** 12+  
 22.30 **СЕГОДНЯ НОВЫЙ АТТРАКЦИОН** (СССР, 1966) 6+  
 00.10 Раскрывая мистические тайны. Магия водной стихии 12+  
 01.00 Это по-нашему 16+  
 03.15 Тайны кино. Тихий Дон 12+  
 04.00 Тайны кино. Семнадцать мгновений весны 12+  
 04.45 Раскрывая тайны звезд. Татьяна Васильева 12+

**РОССИЯ 1**

05.00 Утро России  
 09.00 Вести  
 09.15 Утро России  
 09.55 О самом главном 12+  
 11.00 Вести  
 11.40 Вести. Местное время  
 12.00 Судьба человека с Борисом Корчевниковым 12+  
 13.00 60 минут. Ток-шоу с Ольгой Скабеевой и Евгением Поповым 12+  
 14.00 Вести  
 14.40 Вести. Местное время  
 15.00 **ТАЙНЫ СЛЕДСТВИЯ** 12+  
 17.00 Вести  
 17.40 Вести. Местное время  
 18.00 Андрей Малахов. Прямой эфир 16+  
 19.00 60 минут. Ток-шоу с Ольгой Скабеевой и Евгением Поповым 12+  
 20.00 Вести  
 20.45 Вести. Местное время  
 21.00 **СКЛИФОВСКИЙ** 12+  
 23.15 Вечер с Владимиром Соловьевым 12+

**НТВ**

01.50 **ПОЦЕЛУЙТЕ НЕВЕСТУ!** 12+

05.00 **СУПРУГИ** 16+  
 06.00 Сегодня  
 06.05 **СУПРУГИ** 16+  
 07.00 Деловое утро НТВ 12+  
 09.00 **МУХТАР. НОВЫЙ СЛЕД** 16+  
 10.00 Сегодня  
 10.25 **УЛИЦЫ РАЗБИТЫХ ФОНАРЕЙ** 16+  
*В своей квартире убит бизнесмен Круглов. Экспертиза показывает, что погибший перенес пластическую операцию по изменению внешности. Зачем?..*  
 13.00 Сегодня  
 13.25 Обзор. Чрезвычайное происшествие  
 14.00 Место встречи  
 16.00 Сегодня  
 16.30 Место встречи  
 17.00 **ИНСПЕКТОР КУПЕР** 16+  
 19.00 Сегодня  
 19.40 **ИНСПЕКТОР КУПЕР** 16+  
 21.35 **ПОСЛЕДНЯЯ СТАТЬЯ ЖУРНАЛИСТА** 16+  
 23.40 Итоги дня  
 00.10 **СВИДЕТЕЛИ** 16+  
 01.05 Место встречи 16+  
 03.05 Дачный ответ 0+  
 04.05 **КУРОРТНАЯ ПОЛИЦИЯ** 16+

**ТВ ЦЕНТР**

06.00 Настроение  
 08.15 Доктор И 16+  
 08.50 **РОДНАЯ КРОВЬ** (Ленфильм, 1963) 12+  
 Режиссер Михаил Ершов  
 В ролях: Евгений Матвеев, Вия Артмане, Анатолий Папанов, Таян Доронина, Коля Морозов  
*По пути из госпиталя на побывку сержант-танкист познакомился с молодой паромщицей Соней, матью троих детей. Характер у него решительный, и после демобилизации он едет прямо к ней. Но счастье их длилось недолго...*  
 10.35 Надежда Румянцева. Во всем прошу винить любовь 12+  
 11.30 События  
 11.50 Петровка. 38 16+  
 12.05, 02.15 **КОЛОМБО** 12+  
 13.35 Мой герой. Мария Кожевникова 12+  
 14.30 События  
 14.50 Город новостей  
 15.05 **ОТЕЦ БРАУН** 16+  
 16.55 Естественный отбор 12+  
 17.45 **ЧУДОТВОРЕЦ** 12+  
 19.40 События  
 20.00 Петровка. 38 16+  
 20.20 Право голоса 16+  
 22.00 События  
 22.30 Линия защиты 16+  
 23.05 Хроники московского быта. Недетская роль 12+  
 00.00 События. 25-й час  
 00.30 Дикие деньги. Валентин Ковалев 16+  
 01.25 Ракеты на старте 12+  
 03.40 **ВЕРА** 16+  
 05.25 Смех с доставкой на дом 12+

**ДОМАШНИЙ**

06.30 Джейми у себя дома 16+  
 07.30 6 кадров 16+  
 08.00 По делам несовершеннолетних 16+  
 11.00 Давай разведемся! 16+  
 14.00 Тест на отцовство 16+  
 16.00 Понять. Простить 16+  
 17.05 **ЖЕНСКИЙ ДОКТОР** 16+  
 18.00 6 кадров 16+  
 18.05 **ЖЕНСКИЙ ДОКТОР** 16+  
 19.00 **ЖЕНСКИЙ ДОКТОР** 16+  
 20.50 **ЕСЛИ У ВАС НЕТУ ТЕТИ** 16+  
 22.45 Неравный брак 16+  
 23.45 6 кадров 16+  
 00.30 **ВКУС УБИЙСТВА** (Россия, 2003) 16+  
 04.15 Неравный брак 16+

**КУЛЬТУРА**

06.30, 07.00 Новости культуры  
 06.35 Легенды мирового кино  
 07.05, 15.55 Пешком...  
 07.30, 08.00 Новости культуры  
 07.35 Правила жизни  
 08.05, 22.20 **КАРТОННЫЙ ДОМИК. ОКОНЧАТЕЛЬНОЕ РЕШЕНИЕ**  
 09.00 Мировые сокровища  
 09.15 Монолог в 4-х частях. Николай Цискаридзе  
 09.40 Главная роль  
 10.00 Новости культуры  
 10.15 Наблюдатель  
 11.10, 00.05 XX век. Бенефис Ларисы Голубкиной  
 12.55 Игра в бисер с Игорем Волгиным. Федор Достоевский. Короткая  
 13.40 Сады наслаждений Древних Помпеев  
 14.30 Влюбиться в Арктику  
 15.00 Новости культуры  
 15.10, 01.45 Исторические концерты. Даниил Шафран, Марис Янсонс и Академический симфонический оркестр Московской государственной филармонии. Ведущая Тамара Синявская  
 16.25 Ближний круг Игоря Золотовицкого  
 17.15 Жизнь замечательных идей. Второе зрение  
 17.45 Наблюдатель  
 18.45 Острова. Леонид Куравлев  
 19.30, 23.45 Новости культуры  
 19.45 Главная роль  
 20.05 Правила жизни  
 20.30 Спокойной ночи, малыши!  
 20.45 Три Пьеты Микеланджело  
 21.30 Фенимор Купер  
 21.40 Абсолютный слух  
 23.15 Четыре вечера со Львом Додиным  
 02.30 Дом искусств

**ЗВЕЗДА**

06.00 Сегодня утром  
 08.00, 09.15, 10.05, 12.10, 13.15, 14.05 **ЦЕПЬ** 16+  
 09.00, 13.00 Новости дня  
 10.00, 14.00 Военные новости  
 16.25 **ГОРЯЧАЯ ТОЧКА** (Россия, 1998) 12+  
 18.00, 23.00 Новости дня  
 18.40 Колеса Страны Советов. Были и небылицы  
 19.35 Последний день 12+  
 20.20 Специальный репортаж 12+  
 20.45 Секретная папка 12+  
 21.35 Процесс 12+  
 23.15 Звезда на Звезде с Александром Стриженовым 6+  
 00.00 **ИХ ЗНАЛИ ТОЛЬКО В ЛИЦО** (СССР, 1966) 12+

**МАТЧ ТВ**

06.30 Заклятые соперники 12+  
 07.00, 08.55, 11.30 Новости  
 07.05, 11.40, 14.55 Все на Матч!  
 09.00 Жестокий спорт 16+  
 09.30 Футбол. Чемпионат Англии. Хаддерсфилд — Ливерпуль 0+  
 12.25 Хоккей с мячом. Чемпионат мира. Россия — Швеция. Прямая трансляция  
 14.15 Автоинспекция 12+  
 14.45, 17.25, 18.50 Новости  
 15.25 Волейбол. Лига чемпионов. Мужчины. Локомотив (Россия) — Шомон (Франция). Прямая трансляция  
 17.30 Утомленные славой 16+  
 18.00 Десятка! 16+  
 18.20 В Корею за золотом. Хоккейная сборная России на Олимпиаде-2018 12+  
 18.55 Все на Матч!  
 19.25 Футбол. Товарищеский матч. Спартак (Россия) — ЦСКА (София, Болгария). Прямая трансляция из Испании  
 21.25, 22.20 Новости  
 21.30 34 причины смотреть Примеру 12+  
 22.00 Черышев против Черышева 12+  
 22.25 Журнал английской Премьер-лиги 12+  
 22.55 Футбол. Чемпионат Англии. Тоттенхэм — Манчестер Юнайтед. Прямая трансляция  
 00.55 Все на футбол! Трансферы  
 01.55 Волейбол. Лига чемпионов. Мужчины. Ястшембски (Польша) — Зенит-Казань (Россия) 0+

**СТС**

06.00, 06.20, 06.40, 07.30, 07.45, 08.35 **МУЛЬТСЕРИАЛ** 0+  
 09.00, 23.15 Шоу Уральских пельменей 16+  
 09.55 **ХРОНИКИ РИДДИКА. ЧЕРНАЯ ДЫРА** (США, 1999) 16+  
 12.00 **МОЛОДЕЖКА** 16+  
 13.00 **ВОРОНИНЫ** 16+  
 15.00 Супермамочка 16+  
 16.00 **ОТЕЛЬ ЭЛЕОН**  
 18.00 **ВОРОНИНЫ** 16+  
 20.00 **МОЛОДЕЖКА** 16+  
 21.00 **ИНОПЛАНЕТНОЕ ВТРОЖЕНИЕ. БИТВА ЗА ЛОС-АНДЖЕЛЕС** (США, 2011) 16+  
 01.00 **СМЕШНОЙ РАЗМЕР** (США, 2012) 16+  
 02.35 Взвешенные люди. Третий сезон 12+  
 04.30 **ЭТО ЛЮБОВЬ** 16+

**РЕН ТВ**

05.00 Территория заблуждений с Игорем Прокопенко 16+  
 06.00 Документальный проект 16+  
 07.00 С бодрым утром! 16+  
 08.30 Новости 16+  
 09.00 Территория заблуждений с Игорем Прокопенко 16+  
 11.00 Вся правда о Ванге 16+  
 12.00 Программа 112 16+  
 12.30 Новости 16+  
 13.00 Вся правда о Ванге 16+  
 14.00 Ванга. Продолжение 16+  
 16.00 Программа 112 16+  
 16.30 Новости 16+  
 17.00 Ванга. Продолжение 16+  
 18.00 Наследница Ванги 16+  
 19.30 Новости 16+  
 20.00 **ВЗМЕЩЕНИЕ УЩЕРБА** (США, 2001) 16+  
 Режиссер Эндрю Дэвис  
 В ролях: Арнольд Шварценеггер, Франческа Нери, Элиас Котеас, Джон Леуги-замо, Джон Туртурро  
*Смелый пожарный Горди в страшном теракте теряет жену и сына. Правительством игнорирует его трагедию и отказывается бороться за справедливость. Он решает взять ситуацию в свои руки и отправляется на поиски террориста в Колумбию...*  
 22.00 Смотреть всем! 16+  
 23.00 Новости 16+  
 23.25 Загадки человечества с Олегом Шишкиным 16+  
 00.30 **СКОРОСТЬ: АВТОБУС 657** (США, 2015) 18+  
 02.10 Самые шокирующие гипотезы 16+  
 03.00 Тайны Чапман 16+  
 04.00 Территория заблуждений с Игорем Прокопенко 16+

**360°**

06.00 Вертолет 360  
 08.00, 20.00, 00.40, 04.00 Самое яркое 16+  
 09.00 Новости 360  
 09.30, 10.20 Вкусно 360 12+  
 11.10 Хороший врач 12+  
 12.00, 19.00, 05.00 Большие новости  
 13.00, 13.55 **ЕВЛАМПИЯ РОМАНОВА. СЛЕДСТВИЕ ВЕДЕТ ДИЛЕТАНТ 2** 12+  
 14.50, 02.20 Все просто! 12+  
 15.35, 03.15 4д Шоу 16+  
 16.20 Растем вместе 6+  
 17.10, 18.00 **ВСТРЕЧНОЕ ТЕЧЕНИЕ** 16+  
 23.00, 23.50 **ДЕВЯТЬ НЕИЗВЕСТНЫХ** 16+

**ОТВЕТЫ НА КРОССВОРД И СКАНВОРД**

**Кроссворд**  
 1. Мужьям и женам по отдельности  
 2. Личная жизнь  
 3. Талант  
 4. Талант  
 5. Талант  
 6. Талант  
 7. Талант  
 8. Талант  
 9. Талант  
 10. Талант  
 11. Талант  
 12. Талант  
 13. Талант  
 14. Талант  
 15. Талант  
 16. Талант  
 17. Талант  
 18. Талант  
 19. Талант  
 20. Талант  
 21. Талант  
 22. Талант  
 23. Талант  
 24. Талант  
 25. Талант  
 26. Талант  
 27. Талант  
 28. Талант  
 29. Талант  
 30. Талант  
 31. Талант  
 32. Талант  
 33. Талант  
 34. Талант  
 35. Талант  
 36. Талант  
 37. Талант  
 38. Талант  
 39. Талант  
 40. Талант  
 41. Талант  
 42. Талант  
 43. Талант  
 44. Талант  
 45. Талант  
 46. Талант  
 47. Талант  
 48. Талант  
 49. Талант  
 50. Талант  
 51. Талант  
 52. Талант  
 53. Талант  
 54. Талант  
 55. Талант  
 56. Талант  
 57. Талант  
 58. Талант  
 59. Талант  
 60. Талант  
 61. Талант  
 62. Талант  
 63. Талант  
 64. Талант  
 65. Талант  
 66. Талант  
 67. Талант  
 68. Талант  
 69. Талант  
 70. Талант  
 71. Талант  
 72. Талант  
 73. Талант  
 74. Талант  
 75. Талант  
 76. Талант  
 77. Талант  
 78. Талант  
 79. Талант  
 80. Талант  
 81. Талант  
 82. Талант  
 83. Талант  
 84. Талант  
 85. Талант  
 86. Талант  
 87. Талант  
 88. Талант  
 89. Талант  
 90. Талант  
 91. Талант  
 92. Талант  
 93. Талант  
 94. Талант  
 95. Талант  
 96. Талант  
 97. Талант  
 98. Талант  
 99. Талант  
 100. Талант

**ОТВЕТЫ НА ЗАГАДКИ**

1. Мужьям и женам по отдельности  
 2. Личная жизнь  
 3. Талант  
 4. Талант  
 5. Талант  
 6. Талант  
 7. Талант  
 8. Талант  
 9. Талант  
 10. Талант  
 11. Талант  
 12. Талант  
 13. Талант  
 14. Талант  
 15. Талант  
 16. Талант  
 17. Талант  
 18. Талант  
 19. Талант  
 20. Талант  
 21. Талант  
 22. Талант  
 23. Талант  
 24. Талант  
 25. Талант  
 26. Талант  
 27. Талант  
 28. Талант  
 29. Талант  
 30. Талант  
 31. Талант  
 32. Талант  
 33. Талант  
 34. Талант  
 35. Талант  
 36. Талант  
 37. Талант  
 38. Талант  
 39. Талант  
 40. Талант  
 41. Талант  
 42. Талант  
 43. Талант  
 44. Талант  
 45. Талант  
 46. Талант  
 47. Талант  
 48. Талант  
 49. Талант  
 50. Талант  
 51. Талант  
 52. Талант  
 53. Талант  
 54. Талант  
 55. Талант  
 56. Талант  
 57. Талант  
 58. Талант  
 59. Талант  
 60. Талант  
 61. Талант  
 62. Талант  
 63. Талант  
 64. Талант  
 65. Талант  
 66. Талант  
 67. Талант  
 68. Талант  
 69. Талант  
 70. Талант  
 71. Талант  
 72. Талант  
 73. Талант  
 74. Талант  
 75. Талант  
 76. Талант  
 77. Талант  
 78. Талант  
 79. Талант  
 80. Талант  
 81. Талант  
 82. Талант  
 83. Талант  
 84. Талант  
 85. Талант  
 86. Талант  
 87. Талант  
 88. Талант  
 89. Талант  
 90. Талант  
 91. Талант  
 92. Талант  
 93. Талант  
 94. Талант  
 95. Талант  
 96. Талант  
 97. Талант  
 98. Талант  
 99. Талант  
 100. Талант

**ТЕПЛОХОДЫ «РУСЬ ВЕЛИКАЯ» И «РОДНАЯ РУСЬ»**

10.04 - 19.04.2018 «КРЫМСКИЕ КАНИКУЛЫ» от 19 960 р. ВОЛГОГРАД - ИЛЬЁВКА (ЭЛИСТА) - РОМАНОВСКАЯ - ЕЙСК - КЕРЧЬ (3 дня: СЕВАСТОПОЛЬ, ЯЛТА, ФЕОДОСИЯ, СУДАК, НОВЫЙ СВЕТ, БАХЧИСАРАЙ) - РОСТОВ-НА-ДОНУ (АЗОВ) - КОНСТАНТИНОВСК - ИЛЬЁВКА - ВОЛГОГРАД  
 19.04 - 30.04.2018 «В ЦВЕТУЩИХ АКАЦИЯХ ГОРОД» от 27 550 р. ВОЛГОГРАД - ИЛЬЁВКА (ЭЛИСТА) - РОМАНОВСКАЯ - ЕЙСК - КЕРЧЬ (3 дня: СЕВАСТОПОЛЬ, ЯЛТА, ФЕОДОСИЯ, СУДАК, НОВЫЙ СВЕТ, БАХЧИСАРАЙ) - РОСТОВ-НА-ДОНУ (АЗОВ) - КОНСТАНТИНОВСК - ИЛЬЁВКА - САМАРА  
 02.05 - 18.05.2018 «СЕВАСТОПОЛЬСКИЙ ВАЛЬС» от 42 930 р. САМАРА - ВОЛГОГРАД - ИЛЬЁВКА (ЭЛИСТА) - РОМАНОВСКАЯ - ЕЙСК - КЕРЧЬ (4 дня: СЕВАСТОПОЛЬ, ЯЛТА, ФЕОДОСИЯ, СУДАК, НОВЫЙ СВЕТ, БАХЧИСАРАЙ) - РОСТОВ-НА-ДОНУ (АЗОВ) - КОНСТАНТИНОВСК - ИЛЬЁВКА - КАМЫШИН - САРАТОВ - САМАРА  
 14.06 - 28.06.2018 «Я С ТОБОЙ, БЕЛОМОРСКАЯ РУСЬ» от 61 400 р. МОСКВА - КАЛЯЗИН - УЛИЧ - МЫШКИН - ВЕСЬЕГОНСК (БЕЖЕЦ, УСТОЖНА) - КИЖИ - СОЛОВЕЦКИЙ АРХИПЕЛАГ (2 дня: АРХАНГЕЛЬСК, СЕВЕРОДИВИНСК) - БЕЛОМОРСК - ПОВЕНЕЦ - СВЯРЬ-СТРОЙ - ВАЛААМ - КОНЕВЕЦ - САНКТ-ПЕТЕРБУРГ  
 25.08 - 04.09.2018 «СТРАНИЦЫ РУССКОЙ СТАРИНЫ» от 42 650 р. МОСКВА - КАЛЯЗИН (СОЛЬБА) - УЛИЧ - МЫШКИН - ВЕСЬЕГОНСК (БЕЖЕЦ, УСТОЖНА) - ЯРОСЛАВЛЬ - КАЗАНЬ (БОЛГАРЫ, СВЯЖСК) - ЧЕБОКСАРЫ (ИОШКАР-ОЛА) - Н. НОВГОРОД (ДИВЕВЕО, МУРОМ) - ГОРОДЕЦ - ЧКАЛОВСК - КИНЕШМА (ВЕЛИКИЙ УСТОГ, СОЛЬВЬИЧЕГОДСК, ИВАНОВО, ПАЛЕХ) - КОСТРОМА (НЕРЕХТА, ЛАВРОВО, ЧУХЛОМА) - ЯРОСЛАВЛЬ (АВТОБУС ВХОДИТ В СТОИМОСТЬ ЯРОСЛАВЛЯ - МОСКВА)  
 28.04 - 03.05.2018 «ВЕСНА ИДЕТ, ВЕСНЕ ДОРОГУ» от 10 500 р. ЯРОСЛАВЛЬ - ГОРОДЕЦ - Н. НОВГОРОД - КАЗАНЬ - ЧЕБОКСАРЫ (ИОШКАР-ОЛА) - ЧКАЛОВСК - ЯРОСЛАВЛЬ  
 03.05 - 06.05.2018 «ВЕСЕННИЕ ПОЛЯНОЧКИ ПРИЯТНЫ ДЛЯ ГУЛЯЮЩИХ» от 6700 р. ЯРОСЛАВЛЬ - МЫШКИН - ВЕСЬЕГОНСК (УСТОЖНА, БЕЖЕЦ) - ЯРОСЛАВЛЬ  
 Ранее бронирование на 2018 г. Первоначальный взнос — 50%

**КВАРТИРА-КОРМИЛИЦА**  
 предложение для пенсионеров и инвалидов

Заклучение договоров ренты:  
 единовременная выплата от 1 до 5 млн руб.  
 ежемесячные платежи от 15 до 40 тыс. руб.

оформление по ГК РФ, нотариальное заверение, государственная регистрация

БЕСПЛАТНЫЕ КОНСУЛЬТАЦИИ по заключению и переуступки договора ренты  
 УСТРОИМ В ПАНСИОНАТЫ (лечение, отдых, проживание)  
 ПРЕДОСТАВЛЯЕМ УСЛУГИ (уход, уборка, приготовление еды)

8(495) 544-73-22 8(925) 051-94-32  
 000 «СоцРента» ОГРН 112774671789  
 Реклама www.soc-renta.ru



1 КАНАЛ

- 05.00 Доброе утро
- 09.00 Новости
- 09.15 Контрольная закупка
- 09.50 Жизнь здорово! 12+
- 10.55 Модный приговор
- 12.00 Новости с субтитрами
- 12.15 Время покажет 16+
- 15.00 Новости с субтитрами
- 15.15 Давай поженимся! 16+
- 16.00 Мужское / Женское 16+
- 17.00 Время покажет 16+
- 18.00 Вечерние новости с субтитрами
- 18.45 На самом деле 16+
- 19.50 Пусть говорят 16+
- 21.00 Время
- 21.35 ИКРА [S] 16+
- 23.40 НАЛЕТ [S] 16+
- 01.40 Время покажет 16+
- 02.45 Модный приговор
- 03.00 Новости
- 03.05 Модный приговор
- 03.50 Давай поженимся! 16+

Москва *Dobrye* ДОВЕРИЕ

- 06.00 МУЛЬТИУТРО 0+
- 08.55 СЛЕДСТВИЕ ВЕДУТ ЗНАТОКИ. ДЕЛО № 03 12+
- 10.35 ВЕЧНЫЙ ЗОВ 12+
- 12.15, 04.55 Раскрывая тайны звезд. Олег Даль 12+
- 13.10 Тайны кино. Соломенная шляпка 12+
- 14.05 Частная история. Лена Ленина 16+
- 14.35 Вспомнить все 12+
- 14.50, 20.00 ДОМ СВИДАНИЙ (СССР, 1991) 16+  
Режиссер Вадим Дербенев  
В ролях: Борис Щербakov, Михаил Жигалов, Алена Хмельницкая  
Убит хозяин подпольного публичного дома для элитных клиентов. Милиция начинает допрос. Свидетелями оказываются четыре девушки по вызову. Однако через какое-то время дамы приходят к выводу, что это подставная милиция. Подслушав разговор, они узнают, что цель майора с их помощью выйти на высокопоставленных клиентов. Так преступники смогут шантажировать богатых и влиятельных людей...
- 16.25, 22.55 СПЯЩИЙ ЛЕВ (СССР, 1965) 12+  
Режиссер Александр Файнциммер  
В ролях: Константин Сорокин, Сергей Мартинсон, Наталья Кустинская, Юрий Белов, Сергей Филиппов  
Замещающая инкассатора, кассир столичного банка Цветков, робкий, нерешительный служака, накануне своего сорокалетия весьма успешно задерживает двух грабителей. Герой становится более уверенным в себе и вскоре принимает за разоблачительную акцию против нечистоплотного сотрудника банка Телегина...
- 17.50, 01.30 МИСС ФРАЙНИ ФИШЕР 16+
- 21.25 ВЕЧНЫЙ ЗОВ 12+
- 00.15 Раскрывая мистические тайны 12+
- 01.05 Это по-нашему 16+
- 03.20 Тайны кино 12+
- 05.40 Вспомнить все 12+

РОССИЯ 1 РОССИЯ 1

- 05.00 Утро России
- 09.00 Вести
- 09.15 Утро России
- 09.55 О самом главном 12+
- 11.00 Вести
- 11.40 Вести. Местное время
- 12.00 Судьба человека с Борисом Корчевниковым 12+
- 13.00 60 Минут. Ток-шоу с Ольгой Скабеевой и Евгением Поповым 12+
- 14.00 Вести
- 14.40 Вести. Местное время
- 15.00 ТАЙНЫ СЛЕДСТВИЯ 12+
- 17.00 Вести
- 17.40 Вести. Местное время
- 18.00 Андрей Малахов. Прямой эфир 16+
- 19.00 60 Минут. Ток-шоу с Ольгой Скабеевой и Евгением Поповым 12+
- 20.00 Вести
- 20.45 Вести. Местное время
- 21.00 СКЛИФОВСКИЙ 12+  
Пока Брагин в отъезде, Марина изучает в интернете модели колясок, руководствуясь советами Нины. Рассказывает Нине последние новости об Эмме и Тамаре. Нина торопит Марину с заключением контракта с роддомом. Неклюдов нашел помещение для бара и целыми днями занят ремонтом. Свекровь на время уехала, сына забрала к себе сестра Нины, и Нина надеется провести тихий семейный вечер вдвоем с мужем. Ханина приходит домой раньше обычного и обнаруживает полуодетых Крестину и Никиту. Вопреки ожиданиям Ханина вовсе не в восторге — она считает, что Никита совершенно не подходит Крестине и даже готова говорить об этом с Куликовым, не стесняясь в выражениях. Марина замечает, что с Ниной что-то происходит. Нина признается, что кое-что произошло, и она пока не знает, что будет дальше...
- 23.15 Вечер с Владимиром Соловьевым 12+
- 01.50 ПОЦЕЛУЙТЕ НЕВЕСТУ! 12+

НТВ НТВ

- 05.00 СУПРУГИ 16+
- 06.00 Сегодня
- 06.05 СУПРУГИ 16+
- 07.00 Деловое утро НТВ 12+
- 09.00 МУХТАР. НОВЫЙ СЛЕД 16+
- 10.00 Сегодня
- 10.25 УЛИЦЫ РАЗБИТЫХ ФОНАРЕЙ 16+
- 13.00 Сегодня
- 13.25 Обзор. Чрезвычайное происшествие
- 14.00 Место встречи
- 16.00 Сегодня
- 16.30 Место встречи
- 17.00 НЕВСКИЙ 16+
- 19.00 Сегодня
- 19.40 НЕВСКИЙ 16+
- 21.35 ИНСПЕКТОР КУПЕР. НЕВИДИМЫЙ ВРАГ 16+
- 23.40 Итоги дня
- 00.10 СВИДЕТЕЛИ 16+
- 01.05 Место встречи 16+
- 03.05 НашПотребНадзор 16+
- 04.05 КУРОРТНАЯ ПОЛИЦИЯ 16+

TBU ТВ ЦЕНТР

- 06.00 Настроение
- 08.00 Доктор И 16+
- 08.35 ПЕРВОЕ СВИДАНИЕ (Мосфильм, 1960) 12+  
Режиссер Искра Бабич  
В ролях: Лидия Шапоренко, Георгий Юматов, Майя Булгакова, Валентина Малавина, Нина Меньшикова, Татьяна Пельтцер  
Валя и Алеша поженились наспех, не узнав друг друга как следует. Вскоре между ними начались недоразумения и ссоры, которые привели к разрыву. И лишь заботы об осиротевших детях подруги помогают Вале забыть свои обиды, а Алеше по-настоящему узнать и понять свою жену...
- 10.20 Георгий Юматов. О герое былых времен 12+
- 11.30 События
- 11.50 КОЛОМБО 12+



- 13.40 Мой герой. Юрий Васильев 12+
- 14.30 События
- 14.50 Город новостей
- 15.05 ОТЕЦ БРАУН 16+
- 16.55 Естественный отбор 12+
- 17.45 ЧУДОТВОРЕЦ 12+
- 19.40 События
- 20.00 Петровка, 38 16+
- 20.20 Право голоса 16+
- 22.00 События
- 22.30 Вся правда 16+
- 23.05 По следу оборотня 12+
- 00.00 События. 25-й час
- 00.35 Хроники московского быта. Левые концерты 12+
- 01.25 Сталинград. Битва миров 12+
- 02.15 ПРИТВОРЩИКИ (Россия, 2016) 12+
- 04.05 ВЕРА 16+

ДОМАШНИЙ

- 06.30 Джейми у себя дома 16+
- 07.00 Джейми у себя дома 16+
- 07.30 6 кадров 16+
- 08.00 По делам несовершеннолетних 16+
- 11.00 Давай разведемся! 16+
- 14.00 Тест на отцовство 16+
- 16.00 Понять. Простить 16+
- 17.05 ЖЕНСКИЙ ДОКТОР 16+
- 18.00 6 кадров 16+
- 18.05 ЖЕНСКИЙ ДОКТОР 16+
- 19.00 ЖЕНСКИЙ ДОКТОР 16+
- 20.50 ЕСЛИ У ВАС НЕТУ ТЕТИ 16+
- 22.45 Неравный брак 16+
- 23.45 6 кадров 16+



- 00.30 ЗАЧЕМ ТЕБЕ АЛИБИ? (Россия, 2003) 16+
- 04.15 Неравный брак 16+
- 05.15 6 кадров 16+
- 05.30 Джейми у себя дома 16+

РОССИЯ К КУЛЬТУРА

- 06.30 Новости культуры
- 06.35 Легенды мирового кино. Даниель Дарье
- 07.05 Новости культуры
- 07.05 Пешком...
- 07.30 Новости культуры
- 07.35 Правила жизни
- 08.00 Новости культуры
- 08.05 КАРТОЧНЫЙ ДОМИК. ОКОНЧАТЕЛЬНОЕ РЕШЕНИЕ
- 09.00 Мировые сокровища
- 09.15 Монолог в 4-х частях. Николай Цискаридзе
- 09.40 Главная роль
- 10.00 Новости культуры
- 10.15 Наблюдатель
- 11.10, 00.45 XX век. Приезд в СССР и пресс-конференция Мстислава Ростроповича и Галины Вишневской. 1990
- 12.00 Мировые сокровища
- 12.15 Репортажи из будущего. Секреты долголетия
- 13.00 Абсолютный слух
- 13.40 Три Пьеты Микеланджело
- 14.30 Влюбиться в Арктику
- 15.00 Новости культуры
- 15.10, 01.30 Исторические концерты. Концерт Эмиля Гилельса
- 15.55 Пряничный домик. Татарский тюльпан
- 16.25 Линия жизни. Александр Пашутин
- 17.15 Жизнь замечательных идей. Пар всемогущий
- 17.45 Наблюдатель
- 18.45 Острова. Елена Яковлева
- 19.30 Новости культуры
- 19.45 Главная роль
- 20.05 Правила жизни
- 20.30 Спокойной ночи, малыши!
- 20.45 Флоренция и галерея Уффици
- 22.20 КАРТОЧНЫЙ ДОМИК. ОКОНЧАТЕЛЬНОЕ РЕШЕНИЕ
- 23.15 Четыре вечера со Львом Додиним в программе Ана-толия Смелянского Автор театра
- 23.45 Новости культуры
- 00.05 Черные дыры. Белые пятна
- 02.15 Льюсьена Овчинникова. Мотылек

ЗВЕЗДА

- 06.00 Сегодня утром
- 08.00, 09.15, 10.05, 12.35, 13.15, 14.05 ГЕТЕРЫ МАЙОРА СОКОЛОВА 16+
- 09.00 Новости дня
- 10.00 Военные новости
- 13.00 Новости дня
- 14.00 Военные новости
- 17.10 Матч смерти. Под грифом секретно 12+
- 18.00 Новости дня
- 18.40 Колеса Страны Советов. Были и небылицы. Гренадеры битвы за коммунизм
- 19.35 Легенды кино. Георгий Жженов 6+
- 20.20 Теория заговора 12+
- 20.45 Код доступа 12+
- 21.35 Процесс 12+
- 23.00 Новости дня
- 23.15 Звезда на Звезде 6+
- 00.00 НОЧНОЕ ПРОИСШЕСТВИЕ (Н/ст им. Горького, 1980) 12+
- 01.55 ЗАБУДЬТЕ СЛОВО СМЕРТЬ (Одесская к/ст, 1979) 6+
- 03.30 СТРЕЛЫ РОБИН ГУДА (Рижская к/ст, 1975) 6+
- 05.10 Триумф и трагедия северных широт

МАТЧ! МАТЧ ТВ

- 06.30 Заклятые соперники 12+
- 07.00 Новости
- 07.05 Все на Матч! Прямой эфир. Аналитика. Интервью. Эксперты
- 08.55 Новости
- 09.00 Его прощальный поклон? 12+
- 09.30 Наши победы. XXII Олимпийские зимние игры. Биатлон. Эстафета. Мужчины 0+
- 12.00 Новости
- 12.05 Все на Матч! Прямой эфир. Аналитика. Интервью. Эксперты
- 12.35 Наши победы. XXII Олимпийские зимние игры. Лыжный спорт. Масс-старт. Мужчины 0+
- 15.50 Король лыж 12+
- 16.10 Новости
- 16.20 Все на Матч! Прямой эфир. Аналитика. Интервью. Эксперты
- 16.50 Футбол. Чемпионат Англии. Манчестер Сити — Вест Бромвич 0+
- 18.50 Новости
- 19.00 Все на Матч! Прямой эфир. Аналитика. Интервью. Эксперты
- 19.30 Баскетбол. Евролига. Мужчины. ЦСКА (Россия) — Реал (Испания). Прямая трансляция
- 22.10 Все на Матч! Прямой эфир. Аналитика. Интервью. Эксперты
- 23.45 Мини-футбол. Чемпионат Европы. Сербия — Италия. Трансляция из Словении 0+
- 01.50 Футбол. Чемпионат Англии. Челси — Борнмут 0+
- 03.50 Новости
- 04.10 Барса, больше чем клуб 16+

СТС СТС

- 06.00 СМЕШАРИКИ 0+
- 06.20 НОВАТОРЫ 6+
- 06.40 КОМАНДА ТУРБО 0+
- 07.30 ТРИ КОТА 0+
- 07.45 СЕМЕЙКА КРУДС. НАЧАЛО 6+
- 08.35 ТОМ И ДЖЕРРИ 0+
- 09.00 Уральские пельмени 16+
- 09.40 ИНОПЛАНЕТНОЕ ВТОРЖЕНИЕ. БИТВА ЗА ЛОС-АНДЖЕЛЕС (США, 2011) 16+
- 12.00, 20.00 МОЛОДЕЖКА 16+
- 13.00, 18.00 ВОРОНИНЫ 16+
- 15.00 Супермамочка 16+
- 16.00 ОТЕЛЬ ЭЛЕОН
- 21.00 ВОЙНА МИРОВ (США, 2005) 16+
- 23.15 Уральские пельмени 16+
- 01.00 ЗАРАЖЕННАЯ (США — Швейцария, 2014) 16+
- 02.50 Взвешенные люди 12+
- 04.45 ЭТО ЛЮБОВЬ 16+
- 05.45 Музыка на СТС 16+

ПЕН ТВ ПЕН ТВ

- 05.00 Территория заблуждений 16+
- 06.00 Документальный проект 16+
- 07.00 С бодрым утром! 16+
- 08.30 Новости 16+
- 09.00 Документальный проект 16+
- 12.00 Информационная программа 112 16+
- 12.30 Новости 16+
- 13.00 Загадки человечества 16+
- 14.00 ВОЗМЕЩЕНИЕ УЩЕРБА (США, 2001) 16+
- 16.00 Информационная программа 112 16+
- 16.30 Новости 16+
- 17.00 Тайны Чапман 16+
- 18.00 Самые шокирующие гипотезы 16+
- 19.00 Информационная программа 112 16+
- 19.30 Новости 16+
- 20.00 ДЕЖАВЮ (США — Великобритания, 2006) 16+  
Режиссер Тони Скотт  
В ролях: Дензел Вашингтон, Пола Паттон, Вэл Килмер, Джеймс Кэвизел, Адам Голдберг, Элден Хенсон  
Все известнейший эффект дежавю навсегда изменил жизнь спецagента Дага. Он получил уникальную возможность отправиться в прошлое и попытаться восстановить картину произошедшего. Даг обнаруживает странную связь между собой и погибшими во время теракта...
- 22.20 Смотреть всем! 16+
- 23.00 Десятка! 16+
- 23.25 Загадки человечества 16+
- 00.30 МИСТЕР КРУТОЙ (Гонконг, 1996) 12+
- 02.00 Самые шокирующие гипотезы 16+
- 03.00 Тайны Чапман 16+
- 04.00 Территория заблуждений 16+

360° 360

- 06.00 Вертолет 360
- 08.00, 20.00, 00.40, 04.00 Самое яркое 16+
- 09.00 Новости 360
- 09.30, 10.20 Вкусно 360 12+
- 11.10 Хороший врач 12+
- 12.00, 19.00, 05.00 Большие новости
- 13.00, 13.55 ЕВЛАМПИЯ РОМАНОВА. СЛЕДСТВИЕ ВЕДЕТ ДИЛЕТАНТ 2 12+
- 14.50, 02.20 Все просто! 12+
- 15.35, 03.15 4Дшоу 16+
- 16.20 Растем вместе 6+
- 17.10, 18.00 ВСТРЕЧНОЕ ТЕЧЕНИЕ 16+
- 23.00, 23.50 ДЕВЯТЬ НЕИЗВЕСТНЫХ 16+

**МОСКОВСКИЕ АГЕНТСТВА НЕДВИЖИМОСТИ**  
 Профессиональные участники рынка риелторских услуг  
 Члены Московской Ассоциации Риелторов. Комитет защиты прав потребителя

**ПОКУПКА, ПРОДАЖА, ОБМЕН КВАРТИР**

**ВСЕ ОПЕРАЦИИ С НЕДВИЖИМОСТЬЮ**  
 Покупка, продажа, обмен, аренда. Срочный выкуп.  
 25 лет доверия! (495) 114-53-34

**www.oktava-realty.ru**  
 основано в 1992  
**Октава**  
 НЕДВИЖИМОСТЬ  
 ПОКУПКА, ПРОДАЖА, ОБМЕН  
 СРОЧНЫЙ ВЫКУП КВАРТИР, ДОЛЕЙ  
 (495) 223-40-43 м. "Красные ворота": 2 мин.п

**www.moscow-realty.ru**  
 основано в 1991  
**МОСКОВСКОЕ**  
 АГЕНТСТВО НЕДВИЖИМОСТИ  
 ПРОФЕССИОНАЛЬНАЯ БАЗА ОБЪЕКТОВ  
 Продажа. Покупка. Обмен, в т.ч. на новостройку от застройщиков  
 (495) 797-20-50

**www.muzel.ru**  
 основана в 1990  
**Муэль**  
 СКОРОСТНОЙ МЕТОД ПРОДАЖ  
 ВСЕ ВИДЫ ОБМЕНА. РАССЕЛЕНИЕ  
 Срочный ВЫКУП. Эффективная АРЕНДА  
 (495) 777-80-67



Дом

ХИМКИ 2019 Новогодние СКИДКИ **11%**\*

ОТ **1.7** МЛН РУБ.

м. РЕЧНОЙ ВОКЗАЛ, м. ПЛАНЕРНАЯ\*\*

**КВАРТИРЫ С ОТДЕЛКОЙ**

...самолет (495) **255-59-74**

\*СРОКИ АКЦИИ С 20.12.2017 ПО 31.01.2018. ПОДРОБНОСТИ И ПРОЕКТНАЯ ДЕКЛАРАЦИЯ НА САЙТЕ [NIMKISAMOLET.RU](http://NIMKISAMOLET.RU). ЗАСТРОЙЩИК ООО «СТРОЙКОНСАЛТ». \*\*СТАНЦИИ МЕТРО «РЕЧНОЙ ВОКЗАЛ» И «ПЛАНЕРНАЯ» -БЛИЖАЙШИЕ СТАНЦИИ МЕТРО К РЕКЛАМИРУЕМОМУ ОБЪЕКТУ

**СЛАДКОЕ ПРЕДЛОЖЕНИЕ**  
ул. ЯГОДНАЯ, д. 8, корп. 1

ОТ **107** т.р./м<sup>2</sup>

[www.zag.dokon.biz](http://www.zag.dokon.biz)  
подземный паркинг

Реклама

**ЖК «ЗАГОРЬЕ»**  
г. Москва

**+7(499) 116-51-12**

- ОТ ЗАСТРОЙЩИКА
- СОБСТВЕННОСТЬ • ЗАСЕЛЕНИЕ

ПРОДАЖА НЕДВИЖИМОСТИ **ДОКОН** 80 ЛЕТ НА РЫНКЕ НЕДВИЖИМОСТИ МФС-6

**НОВОГОДНЕЕ ПРЕДЛОЖЕНИЕ**

СКИДКА\* **15%**

ОТ **164** т.р./м<sup>2</sup>

[www.dokon.biz](http://www.dokon.biz)

**ЖК «ЦИОЛКОВСКОГО»**  
г. Москва, ст. м. «Тушинская»

**+7(499) 116-51-10**

- ОТ ЗАСТРОЙЩИКА
- СОБСТВЕННОСТЬ • ЗАСЕЛЕНИЕ

ПРОДАЖА НЕДВИЖИМОСТИ **ДОКОН** 80 ЛЕТ НА РЫНКЕ НЕДВИЖИМОСТИ МФС-6

\*Срок предоставления скидки с 01 по 31 января 2018 г. Подробности на сайте [www.dokon.biz](http://www.dokon.biz)

**УЗНАЙ, СКОЛЬКО СТОИТ ТВОЯ КВАРТИРА?**

**Бесплатно! Быстро! По телефону!**

Сейчас на рынке жилья спросом пользуются не все квартиры, разброс цен большой. Чтобы продать или обменять жилье удачно, и купить ПЕРСПЕКТИВНУЮ квартиру (вторичную или новостройку), важно изначально грамотно определить рыночную стоимость квартиры.

Звоните 8(495)374-64-64 в АН «ТВОЯ Квартира» узнать рейтинг и стоимость жилья по Москве и области, что влияет на продажу, есть ли спрос на вашу квартиру.

Бронируйте Новостройки из нашего каталога по цене застройщика **БЕСПЛАТНО!**  
С 9 до 21 без выходных.

Реклама

**8 (495) 374-64-64 [ankvartira.ru](http://ankvartira.ru)**

КВАРТАЛ СПУТНИК Новогодние СКИДКИ **11%**\*

ОТ **2.3** МЛН РУБ.

м. СТРОГИНО\*\*

**СТУДИЯ С ОТДЕЛКОЙ**

...самолет (495) **132-22-28**

\*СРОКИ АКЦИИ С 1.12.2017 ПО 31.01.2018. ПОДРОБНОСТИ И ПРОЕКТНАЯ ДЕКЛАРАЦИЯ НА САЙТЕ [WWW.SPUTNIKSTY.RU](http://WWW.SPUTNIKSTY.RU). ЗАСТРОЙЩИК ООО «БУХТА ЛЭНД». \*\*СТАНЦИЯ МЕТРО «СТРОГИНО» -БЛИЖАЙШАЯ СТАНЦИЯ МЕТРО К РЕКЛАМИРУЕМОМУ ОБЪЕКТУ

**Готовые квартиры слаще мёда**

ОТ **2** МЛН Р

**ДОМА ГОТОВЫ**

**BARKLI** медовая долина

495 **162-50-50** Новая Москва

ЖК «Barkli Медовая Долина». Застройщик ООО «ЛОГИТЕК». Подробности и проектная декларация - на сайте [barkli-md.ru](http://barkli-md.ru)

**КАК ОЦЕНИТЬ КВАРТИРУ И НЕ ПРОДЕШЕВИТЬ!**

Сегодня можно обменять квартиру, подобрать взамен варианты, недоступные ранее. Начните с правильного определения стоимости Вашего жилья. Звоните в АН «Кутузовский проспект» и узнайте, как быстро продать Вашу квартиру по оптимальной цене.

**Бесплатный выезд специалиста для оценки Вашей квартиры!**

**КУТУЗОВСКИЙ АГЕНТСТВО ПРОСПЕКТ**

**27 лет на рынке!**

**+7 (499) 346-61-94 [www.kutuzov.ru](http://www.kutuzov.ru)**

АН «Кутузовский проспект» ОГРН 1047796209636 РЕКЛАМА

**ЗАВОД-ПРОИЗВОДИТЕЛЬ ДВЕРИ** БОЛЕЕ 1000 МОДЕЛЕЙ

**РУЧКИ В ПОДАРОК!**

ВХОДНЫЕ, СТАЛЬНЫЕ, МЕЖКОМНАТНЫЕ ДЛЯ КУХНИ, ВАННОЙ И ТУАЛЕТА!  
ШКАФЫ-КУПЕ, ОКНА ПВХ

м. ВДНХ, Ярославское ш., 19/1, 3-эт, от лифта налево  
м. Бул. Рокоссовского, Открытое ш., 9/1, холл  
м. Домодедовская, ул. Генерала Белова, д. 35  
м. Молодежная, ул. Горбунова, 12/2, стр. 22  
м. Сходненская, ул. Свободы, 29, цок.этаж  
м. Технопарк, пр-т Андропова, 8, цок.эт., № 87

**БЕСПЛАТНО: ЗАМЕР+ДОСТАВКА** тел. [www.zakaz-dverey.ru](http://www.zakaz-dverey.ru)

**СКИДКА - 15% до 15/02/2018 8(495) 151-10-03**

люберцы 2017 Новогодние СКИДКИ **11%**\*

ОТ **2.5** МЛН РУБ.

м. НЕКРАСОВКА\*\*

**КВАРТИРЫ С ОТДЕЛКОЙ**

...самолет (495) **181-43-62**

\*СРОКИ АКЦИИ С 1.12.2017 ПО 31.01.2018. ПОДРОБНОСТИ И ПРОЕКТНАЯ ДЕКЛАРАЦИЯ НА САЙТЕ [LUBERCYSAMOLET.RU](http://LUBERCYSAMOLET.RU). ЗАСТРОЙЩИК ООО «САМОЛЕТ ДЕВЕЛОПМЕНТ». \*\*СТАНЦИЯ МЕТРО УКАЗАНА В СООТВЕТСТВИИ С ОФИЦИАЛЬНЫМИ ДАННЫМИ, РАЗМЕЩЕННЫМИ НА САЙТЕ КОМПЛЕКСА ГРАДОСТРОИТЕЛЬНОЙ ПОЛИТИКИ И СТРОИТЕЛЬСТВА ГОРОДА МОСКВЫ ([STROI.MOS.RU/METRO/STATION/27](http://STROI.MOS.RU/METRO/STATION/27)) ОТКРЫТИЕ НАМЕЧЕНО НА КОНЕЦ 2018 г.



Дом

**ЗАВОД МЕТАЛЛОКОНСТРУКЦИЙ** от 3400  
**СТАЛЬНЫЕ ДВЕРИ** КИТАЙСКИХ ДВЕРЕЙ НЕТ!  
 ГАРАЖНЫЕ ВОРОТА • РЕШЕТКИ СТАВНИ • КОЗЫРЬКИ • ОГРАДЫ  
 ОТДЕЛКА: порошковое напыление NEW! КРОКОДИЛ, винилискожа, ламинат, МДФ, шпон, филленка массив дуба, кованные изделия  
**ПРОТИВОПОЖАРНЫЕ ДВЕРИ**  
**ЗАМЕР, доставка, установка — БЕСПЛАТНО**  
 СПЕЦУСЛОВИЯ ОПТОВИКАМ И ДИЛерам  
 8-495-792-29-89 • 8-495-960-52-72 • 24 ч

**СРУБОВЫЕ ДОМА И БАНИ ИЗ БРЕВНА**  
 И Вы будете Счастливы!  
**СЕЗОН ЗИМНЕЙ РУБКИ** (бесплатное хранение сруба)  
 4x6=305 т.р. 9x7=574 т.р.  
 5x6=350 т.р. 8x10=608 т.р.  
 6x6=390 т.р. 9x10=666 т.р.  
 7x7=435 т.р. 10x10=702 т.р. и т.д.  
 На заказ срубы любых размеров. Сруб-фундамент-сборка-монтаж крыши-пол-потолки. Оплата по факту. Возможна рассрочка.  
**RUSLES58.RU** 8 (927) 368-53-29  
 8 (495) 765-00-81

**НЕДВИЖИМОСТЬ И АУКЦИОН**  
 ПОКУПКА • ПРОДАЖА • ВЫКУП • ОБМЕН КВАРТИР, КОМНАТ, НОВОСТРОЕК, ЗАГОРОДНОЙ НЕДВИЖИМОСТИ консультации по реновации  
 Бесплатная оценка квартир  
 www.nedian.ru  
 ул. Рогожский Вал, 7  
 8-495-211-44-22

**НЕДОРОГИЕ ЦЕНЫ ОТ ЗАВОДА**  
**ДВЕРИ** межкомнатные ламинат АКЦИЯ\* от 2490р  
**ДВЕРИ** входные стальные АКЦИЯ\* от 6490р  
**ДВЕРИ** межкомнатные экошпон натуральный шпон АКЦИЯ\* от 4990р  
**ДВЕРИ** межкомнатные ПВХ АКЦИЯ\* от 4490р  
**5-я дверь - бесплатно!**  
**ПЕНСИОНЕРАМ - СКИДКА 10%!**  
**ШКАФЫ-КУПЕ**  
 \*Цены указаны за комплекты дверей  
 8-499-381-18-87, 8-925-401-51-75

**РЕМОНТ КВАРТИР**  
 ванной и туалета, кухни или комнаты  
 С нами выгодно!  
 • выезд прораба и консультация — бесплатно  
 • снимем обои, полы, плитку и т.п. — бесплатно  
 • вывезем мусор на свалку — бесплатно  
 • наведем порядок и сделаем уборку — бесплатно  
 рассрочка без % на 12 месяцев!  
 Скидки -30%  
 8 (495) 223-11-35 Ежедневно с 9 до 22

Размещение рекламы  
**(499) 557-04-04**  
 доб. 132, 135

Частности

**Недвижимость**  
 Нас выбирают, потому что мы работаем быстро и без скрытых комиссий!  
**БЫСТРО ПРОДАДИМ ВАШУ НЕДВИЖИМОСТЬ**  
 - новостройки по ценам застройщиков  
 - сделки с сертификатами и ипотекой  
 - работаем с проблемными долями  
**СРОЧНЫЙ ВЫКУП КВАРТИР**  
 +7 (495) 955-76-06  
 Филипповский пер., д.13, стр.2  
 Режим работы: с 10:00 до 20:00 без выходных  
 www.investgarant.vip  
 \*Условия оговариваются с каждым клиентом индивидуально. Продолжение не является публичной офертой. ООО "Инвест-Гарант"

**ЗАВОД МЕТАЛЛОКОНСТРУКЦИЙ**  
**СТАЛЬНЫЕ ДВЕРИ** АКЦИЯ\* от 3400р от эконом до VIP КИТАЙСКИХ ДВЕРЕЙ НЕТ!  
 ГАРАЖНЫЕ ВОРОТА РЕШЕТКИ-КОЗЫРЬКИ  
 ЗАМЕР, ДОСТАВКА, УСТАНОВКА-БЕСПЛАТНО  
 8-495-792-29-89  
 8-495-960-52-72  
 Скидки -30%  
 ГАРАНТИЯ 10 лет

**РОССИЙСКИЙ КОМБИНАТ**  
**СТАЛЬНЫЕ ДВЕРИ**  
 ЛУЧШИЕ ЦЕНЫ  
 ПОТОМУ ЧТО МЫ ПРОИЗВОДИТЕЛЬ  
**БЕСПЛАТНО:**  
 ЗАМЕР, ДОСТАВКА, УСТАНОВКА  
 Закажи двери и получи подарок!  
 8 (495) 789-0084

**СТАНКОЗАВОД**  
**ДВЕРИ СТАЛЬНЫЕ**  
 РЕШЕТКИ ВОРОТА ЗАБОРЫ  
 РЕМОНТ ЗАМКОВ  
 от 3300 руб.  
 Новогодние скидки!  
 8 (495) 517-55-46  
 8 (967) 128-30-37  
 www.doorgood.ru

**ПРИНЦИПЫ ИМАЕМ**  
**СБЕРЕЖЕНИЯ**  
 до 16% годовых  
 Особо выгодные условия для ПЕНСИОНЕРОВ  
 Наши клиенты оплачивают все виды коммунальных услуг БЕЗ КОМИССИИ  
 г. Москва Симферопольский бульвар, 4 м. Нахимовский проспект  
 Борисовский проезд, 40а м. Домодедовская  
 8 (800) 2000-164 (звонок по РФ бесплатный)  
 8 (499) 343-3000, www.citysber.ru  
 КПК «СИТИСБ», ИНН 7728326674, ОГРН 5157746209825. Член НП «СРО КПК «Союзмикрфинанс» № 576 от 21.01.2016 г.

**ВСЕ СДЕЛКИ С НЕДВИЖИМОСТЬЮ**  
**МАТЕРИНСКИЙ СЕМЕЙНЫЙ КАПИТАЛ РЕАЛИЗАЦИЯ ДО ТРЕХ ЛЕТ**  
 ООО «ИФК «Доминанта»  
 8 985 700 40 05  
 8 909 232 33 99

**ЗАМКИ**  
 ВСКРЫТИЕ  
 РЕМОНТ  
 УСТАНОВКА  
 8(495)921-10-13  
 круглосуточно

**РЕМОНТ**  
 КВАРТИР, ВАННЫХ, КУХОНЬ, КОМНАТ  
 Натяжные потолки  
 Доставка материала  
 (495) 796-74-88  
**ПЕНСИОНЕРАМ ЛЬГОТЫ**

**ЗАВОД ДЕРЕВОобРАБОТКИ И МЕТАЛЛОПЛАСТИКОВЫХ ИЗДЕЛИЙ**  
**ДВЕРИ МЕТАЛЛИЧЕСКИЕ И ДЕРЕВЯННЫЕ**  
 ОКНА АЛЮМИНИЙ ПЛАСТИКОВЫЕ  
 ШКАФЫ, КУХНИ  
 Скидка 10% по соц. карте москвича  
 5-я издолье в подарок!  
 Выезд замерщика и доставка БЕСПЛАТНО!  
 Подробности об акции по телефону:  
 (495) 507-23-61 без вых.  
 (495) 502-54-27 fabrikadver.ru

**Одинбург** 495 106 04 41  
 жилой микрорайон odinburg.ru  
**ЕВРО ТРЁШКА** 4,2 МЛН РУБ. ЗА  
 ЗАСТРОЙЩИК И ОРГАНИЗАТОР АКЦИИ ООО «РАПО», ОГРН 1035006465539, ЕВРОТРЕШКА - ВАРИАНТ, СОСТОЯЩИЙ ИЗ КУХНИ, СТОЛОВОЙ И ДВУХ ЖИЛЫХ КОМНАТ. ПРЕДЛОЖЕНИЕ ОГРАНИЧЕНО. СРОК ДЕЙСТВИЯ АКЦИИ С 01.12.2017 ПО 31.01.2018. ПРОЕКТНАЯ ДЕКЛАРАЦИЯ НА САЙТЕ ODINBURG.RU

**ОБИВКА УТЕПЛЕНИЕ ШУМОИЗОЛЯЦИЯ ДВЕРЕЙ ЗАМКИ**  
 8 (499) 207-95-28  
 8 (495) 724-63-00

**ЗАМКИ**  
 ЛЮБОЙ СЛОЖНОСТИ  
 ВСКРЫТИЕ  
 обивка дверей  
 ЗАМЕНА  
 ВРЕЗКА  
 8(495)920-63-34  
 8(499)204-85-49

**Акриловый вкладыш.** Ремонт ванн, панелей ПВХ, плитки, сантехника. Недорого.  
 8 (495) 761-36-10 акрил-ремонт.рф  
 Циклевка пола. Т. 8 (495) 514-48-05

**ДЕНЬГИ**  
 помощь в получении в день обращения всем гражданам РФ  
 Спецпредложение пенсионерам  
 Без предоплат и поручителей  
 8 (915) 381-74-02  
 Быстрые деньги. За 20 минут! Суммы от 60 тыс. руб. до 1 млн руб. Кредит нетоварный, без предоплат, залога и поручителей. Помощь. В т. ч. лицам с невысоким доходом, плохой кредитной историей. Помощь в получении ипотеки и автокредита. У нас реально получают! Посредник Журавлева Л. К. Т. 8 (909) 643-30-63

**Строительство и ремонт**  
 Ремонт квартир. Все виды работ. Помощь в выборе и доставке материалов. Натяжные потолки. Замена окон. Встроенные кухни. Т. 8 (963) 751-46-62

**НОВЫЙ ПОЛ ЗА 1 ДЕНЬ**  
 Ремонт ПОЛОВ  
 Ремонт СТЕН  
 Ремонт ПОТОЛКОВ  
 ванн, комнат. Электрика.  
 Скидка 30%  
 НОВОСЕЛАМ, ПЕНСИОНЕРАМ  
 8(962) 9-0000-91  
 Выезд специалиста-бесплатно  
 Доставка материалов, перемещение мебели, УСТРАНИМ НЕРОВНОСТИ, ВЫВЕЗЕМ МУСОР.

**ОКНА РЕНАУ**  
 от производителя БЕЗ ПРЕДОПЛАТЫ + ПОДАРОК  
 ОСТЕКЛЕНИЕ БАЛКОНОВ «под ключ»  
 Вывоз, шкафы, крыши, отделка  
 Пенсионерам — скидки  
 8 (495) 649-97-67  
 8 (499) 394-31-94  
 www.lineokna.ru

**Кредиты, ссуды**  
 Деньги всем! Быстро. Гарантированно. Надежно. С любой кредитной историей. В день обращения. Без предоплаты. Спецпредложения и скидки пенсионерам! Работаем до результата. Посредник Морхова Оксана Дмитриевна. Т. 8 (909) 654-28-21

**ДЕНЬГИ**  
 Быстро и честно.  
 Пенсионерам и безработным. от 10 000 руб до 500 000 руб.  
 От 18% годовых от 1 года  
 8(906)-795-90-00  
 ООО МКК «ВЕРАЗАЙМГРУПП». МФО рег. № 1703034008164. ОГРН 1174401000366. СРО «Единство»  
**Работа и образование**  
 Подработка для всех требуется помощь в регистрации фирм. Оплата от 6000 руб. Т. 8 (968) 897-34-87  
 Уроки. Перевод. Английский, немецкий язык. Т. 8 (905) 704-64-12  
 Работа от 50 т. Т. 8 (903) 196-01-64



**Юридические услуги**

**ЦЕНТР ЗАЩИТЫ ВКЛАДЧИКОВ**  
**ПОМОЩЬ В ВОЗВРАТЕ ДЕНЕГ** из  
 •КПК •МФО •БАНКОВ  
 •ИНВЕСТИЦИОННЫХ КОМПАНИЙ  
 горячая линия  
**8-499-677-22-08**

Городской Департамент защиты прав человека  
**ЮРИДИЧЕСКАЯ**  
 консультация **БЕСПЛАТНО**  
 жилищные, семейные, трудовые, наследственные, банковские вопросы  
 инвалидам и пенсионерам скидка до 30%  
**8(495)664-39-67**

**Городской юридический центр.**  
 Социальный центр, оказывающий правовое содействие населению!  
 Бесплатная консультация ведущих юристов и адвокатов! Многолетний опыт работы! Льготы пенсионерам и инвалидам! Звоните!  
 Т. 8 (495) 101-01-41

- **Московская социальная** юридическая служба. Бесплатные консультации. Составление исков. Участие в судах. Все споры, в т. ч. вернем или рассудим квартиру. Выпишем из квартиры. Наследство. Семейные споры. Банкротство физлиц. Т. 8 (499) 409-91-42
- **Юридический кабинет** предоставляет высококвалифицированную помощь. Бесплатные консультации по всем вопросам. Земельное, жилищное, наследственное, семейное право. Банки и вклады. Пенсионерам льготы. Вознаграждение по результату. Звоните!!! Т. 8 (968) 888-82-94
- **Московский центр** юридической помощи. Бесплатная консультация. Уголовные и гражданские дела. Суды. Иски. Мошенничество. Кредиты. Вклады. Долги. ДДУ. Наследственные и семейные споры. Трудовые споры. Многоканальная горячая линия. Мы поможем вам, звоните! Т. 8 (495) 256-05-05
- Возврат кв-р. Т. 8 (495) 210-25-63

**Медицинские услуги**

**АЛКОГОЛИЗМ**  
 ВОЗДЕЙСТВИЕ НА ВЛЕЧЕНИЕ К СПИРТНОМУ, НЕПЕРЕНОСИМОСТЬ СПИРТНОГО.  
 Прием в кабинете, выезд на дом  
**8 (495) 760-96-49**  
[www.narco-logic.com](http://www.narco-logic.com)  
 Лиц. №ЛО-77-01-014736  
 ИМЕЮТСЯ ПРОТИВОПОКАЗАНИЯ, ПРОКОНСУЛЬТИРУЙТЕСЬ СО СПЕЦИАЛИСТОМ

**МЦ «АлкоСпас»**  
 Москва и Московская область  
**НАРКОЛОГ НА ДОМ 24 ЧАСА**  
**8-495-171-02-14**  
 Бесплатная консультация  
 Любая помощь, специализация при алкогольных и наркотических зависимостях, полиморб и запоев. О возможных противопоказаниях проконсультируйтесь со специалистом

**НАРКОЛОГ НА ДОМ**  
 ООО «ГИППОКРАТ»  
**24ч ЗАПОИ. КОД АНОНИМНО ЛУЧШИЕ ЦЕНЫ**  
**www.hippocrat.info**  
**8(495) 223-23-63**  
 О ВОЗМОЖНЫХ ПРОТИВОПОКАЗАНИЯХ ПРОКОНСУЛЬТИРУЙТЕСЬ С ВРАЧОМ

**Авто, запчасти, транспортные услуги**  
 ● Грузоперевозки без посредников.  
 Т.: 8 (926) 203-98-39, 8 (964) 550-78-38  
 ● Автовывкуп вам. Т. 8 (905) 705-82-18  
 ● Автовывкуп 24 ч. Т. 8 (925) 013-29-97  
 ● Автопереезды. Т. 8 (495) 728-69-81  
 ● Автовывкуп. Т. 8 (495) 227-56-55  
 ● Авто+грузчики. Т. 8 (495) 589-00-78

**Туризм и отдых**

**Тверькурорт**  
**УВАЖАЕМЫЕ ПЕНСИОНЕРЫ! ТОЛЬКО ДЛЯ ВАС!!! ЛЬГОТНЫЕ ПУТЁВКИ**  
**со скидкой от 20% в санатории Тверской обл. «Кашин» и «Карачаров»**  
**8-495-784-06-84**  
**8-800-200-48-45**

**Мебель**

**ШКАФЫ-КУПЕ КУХНИ МЕБЕЛЬ НА ЗАКАЗ**  
 гардеробные, прихожие, библиотеки и др.  
**МИНИМАЛЬНАЯ ЦЕНА ОТ ПРОИЗВОДИТЕЛЯ**  
 Без предоплаты. Гарантия 3 года. Изготовление 1-3 дня  
**ЗАМЕРЫ БЕСПЛАТНО**  
**8-495-226-04-86**  
**8-495-995-87-81**  
**8-963-711-16-55**

● Ремонт мебели. Т. 8 (925) 504-54-71

**Товары и услуги**

**Ремонт стиральных машин,**  
 ремонт холодильников на дому, от 400 руб. Гарантия 2 года. Скидки до 20%. Оригинальные запчасти. Мастер с опытом от 5 лет. Выезд бесплатно. Т. 8 (495) 369-94-76

- **Срочный ремонт** стиральных машин, любой сложности. Работа 500 руб. Выезд, диагностика бесплатно. Гарантия 3 года. Скидка пенсионерам. Т. 8 (495) 506-52-87
- Срочный ремонт стиральных машин. Гарантия. Т. 8 (495) 233-76-99
- Ремонт стир. маш. Т. 8 (916) 039-99-87
- Радиодетали б/у. Т. 8 (903) 125-40-10

**Астрология, магия, гадания**

**Софья Михайловна** (г. Кольчугино, Владимирская обл.). Принимаю в Москве. Сохранение семьи, помощь близким и детям. Охранение от колдовства. Работа со сложными случаями. При себе иметь бутылку воды и яйцо. Т. 8 (495) 508-15-71

- Решаю проблемы на расстоянии. Пагубные привычки! Т. 8 (961) 415-09-43
- Маг, любая помощь. Т. (917) 585-85-25

**МАГ-ПРОФЕССИОНАЛ Илья Н. ГЕРМАН**  
 ● Инвентированный приворот особой силы за 1 день.  
 ● Полный развал отношений с соперниками навсегда.  
 ● Абсолютная защита от воздействий врагов.  
 ● Решение нестандартных проблем.  
 ЧЕСТНО. НАДЕЖНО. ОПЫТ 25 ЛЕТ. РЕЗУЛЬТАТ ВСЕГДА.  
**8 (495) 743-96-04**  
[www.igerman.ru](http://www.igerman.ru)

**Через газету хочу поблагодарить ясновидящую бабушку Аню**  
 Она помогла дочери выйти замуж, сыну найти хорошо оплачиваемую работу, сестре родить долгожданного ребенка. Дар от Бога! Любая проблема. Недорого. Для тех, кому нужна реальная помощь:  
**Т. 8 (968) 946-78-64**

**Ксения Владимировна**  
 Обладает божьим даром. Работу проводит бесплатно. Вернет мир и любовь в ваш дом. Снимет сглаз, проклятье, порчу. Виноотвоз. Поможет вашим детям. Вернет любимого, любимую. Избавит от одиночества.  
**8 903 597 21 93**

**Потомственный МАГ, ясновидящая, участница шоу «Битва Экстрасенсов».**  
**ЗЕЙНАП**  
*Заглянет в прошлое, изменит будущее*  
 ● Вся любовная магия  
 ● Снятие порчи и сглаза  
 ● Защита от пагубных привычек  
 Прием и консультация бесплатно  
**8-961-416-35-55**

**МАРИЯ ЯСНОВИДЯЩАЯ ПРЕДСКАЗАТЕЛЬНИЦА**  
**УЧАСТНИЦА ШОУ «БИТВА ЭКСТРАСЕНСОВ»**  
 Результат в день обращения. Более 900 обрядов для решения любых проблем. Помощь по телефону на любом расстоянии.  
 Предсказать будущее могут многие, изменить его – только избранные.  
**8-905-542-07-61**

**Ясновидящая Консуэлла Ибрагимовна**  
 Загляну в прошлое, предскажу будущее. Приворот по фото навсегда. Уникальные гадания. Снятие сглаза, порчи, наговоров, родовых проклятий. Защита от вредных привычек. Абсолютная зеркальная защита. Помогю тем, кто обжегся на магах.  
 Судьбу можно изменить в лучшую сторону. БОЛЕЕ 1000 ОБРЯДОВ ДЛЯ РЕШЕНИЯ ЛЮБЫХ ПРОБЛЕМ.  
**8-969-656-84-00**

**ПОТОМСТВЕННЫЙ МАГ НАТАЛЬЯ ВИКТОРОВНА**  
 ● УШЕЛ ЛЮБИМЫЙ? ВЕРНУ И НАЛАЖУ ОТНОШЕНИЯ.  
 ● ПОСТАВЛЮ МОЩНУЮ ЗАЩИТУ ОТ ИЗМЕН.  
 ● СНИМУ ПОРЧУ, СГЛАЗ, ВЕНЕЦ БЕЗБРАЧИЯ, ВОССТАНОВЛЮ МУЖСКУЮ СИЛУ. ЗАГОВОРОЮ НЕДУГИ.  
 ● МОЩНЫЙ ФИНАНСОВЫЙ ОБРЯД «ЗОЛОТОЕ РУНО» НА ПРИВЛЕЧЕНИЕ ДЕНЕГ, КАРЬЕРНЫЙ РОСТ И УСПЕХ В РАБОТЕ.  
**8-495-66-99-566**  
**8-903-208-01-91**  
[www.savingsouls.ru](http://www.savingsouls.ru)

**Любовь Владимировна.** Предскажу судьбу, верну мужа. Решаю любые проблемы, сниму порчу, венец безбрачия. Ст. м. «Правская».  
**8 (910) 455-66-66**

- **Паломница Наталья** не распрощивает, сама все говорит: прошлое и будущее. Снимет родовое проклятие, венец безбрачия, порчу. Решит семейные проблемы. Снимет любую зависимость. Оплата после результата. Т. 8 (909) 935-62-00
- **Сильнейшая предсказательница** из села Седино. Служительница Свято-Успенского храма, потомок слепого предсказателя Серафима Матушка Анна. Настоящее, прошлое, будущее. Называет имена. Решение всех проблем. Т. 8 (905) 721-08-57
- **По многочисленным** просьбам потомственная гадалка Лариса. Гадаю на картах таро и по руке. Сниму порчу, сглаз, венец безбрачия. Решаю семейные проблемы и воссоединяю разбитые сердца. Обладаю обрядами (700 для мужчин и 900 для женщин). Без греха и вреда для здоровья. Т. 8 (903) 794-99-45
- **Бабушка Пелагея** — ведунья, знахарка. Работу провожу бесплатно, 40 лет помогаю. Снятие любых вредных воздействий. Рост карьеры и благополучия. Верну мужскую силу. Верну мир и покой в семью. Открываю денежные потоки. Т. 8 (906) 044-11-52
- Гадаю. Вопрос бесплатно. Помощь. Астролог. Т. 8 (925) 676-21-20
- Клавдия. Все проблемы. Бесплатно. На расстоянии. Т. 8 (968) 972-91-07

**Искусство и коллекционирование**

**Старину Куплю**  
**8 (495) 997-85-59**  
**8 (916) 780-32-44**  
**Наталья**

**МосГорСкупка**  
**ДОРОГО КУПИТ!**  
 ♦ Иконы. Статуэтки Будды.  
 ♦ Янтарь, янтарные бусы.  
 ♦ Статуэтки, фарфор.  
 ♦ Серебро, бронзу.  
 ♦ Монеты, значки.  
 ♦ Картины, книги.  
 ♦ Старинную мебель.  
 ♦ Любой антиквариат и мн. др.  
 Оценка. Выезд бесплатно. Оплата сразу.  
**8-925-403-68-83**

**Дорого куплю старину:** сервизы, статуэтки, фарфор (Кузнецов, Гарднер, Китай, Германия) иконы, лампады, награда, значки, янтарь, серебро, портсигары, подстаканники, картины, изделия из кости, выезд и оценка. Деньги сразу. Москва и МО. Т. 8 (968) 066-00-66

- **Антикварные книги,** открытки, фотографии, фарфор, значки, иконы, чугунное и бронзовое литье, бонны, монеты и многое другое покупаем дорого. Возможен выезд специалиста на дом. Т.: 8 (910) 409-07-68, 8 (916) 694-48-39

**Коллекционер!** Дорого! Статуэтки, сервизы (ост-ки) из фарфора. Награды, иконы, картины, значки. Столовое серебро, портсигары, подстаканники. Китайские будды, предм. стар. Китая. Открытки, фото. Выезд. Оплата на месте. Т. 8 (495) 797-05-24

**Куплю предметы старины:** значки, награды, подстаканники, самовары, портсигары, монеты, серебро, янтарь, картины (довоенные игрушки, книги, фотографии) и другие предметы старины. Бесплатный выезд. Оценка. Т. 8 (495) 795-18-55

**Янтарь куплю дорого,** статуэтки, подстаканники, самовары, угольные, портсигары, значки, серебро столовое, иконы, монеты. Т. 8 (495) 643-72-12

- **Покупаем книги,** книжные полки, техническую литературу, библиотеки, архивы, фарфор, статуэтки, самовар, бронзу, старинную мебель и игрушки, старые фотографии, значки, открытки, картины, иудаики и любой антиквариат. Выезд. Перевозки. Т. 8 (495) 585-40-56
- **Куплю: янтарь,** янтарные бусы, фарфоровые статуэтки, знаки, значки, серебро, иконы, подстаканники, самовары угольные, портсигары, монеты, детские игрушки до 1980-х годов, мебель и многое другое! Дорого! Т. 8 (499) 391-90-25
- **Купим: картины,** иконы, открытки, значки, марки, монеты, банкноты, статуэтки, бижутерию, часы, самовары, елочные игрушки, кинофотоаппаратуру, документы, акции, золото, серебро, бронзу, янтарь, кукол, солдатиков и др. Т. 8 (495) 641-67-21
- **Куплю модельки авто,** железн. дорогу, солдатиков, игрушки, духи СССР, патефон, фотоаппараты, военную форму, значки, часы, монеты, книги, иконы, бронзу, марки, открытки, фарфор, хрусталь, подстаканники, янтарь, самовар, знаки, пластинки, кукол. Т. 8 (495) 508-53-59
- **Библиотеку домашнюю:** собрание сочинений русских и зарубежных авторов, любую научную и техническую лит-ру, книги по истории, философии, архитектуре и искусству, географии, а также книги до 1917 г. и мн. др. Куплю. Выезд. Т. 8 (495) 721-41-46
- **Куплю советские** коллекционные автомобили в масштабе 1:43 «Сделано в СССР». Т. 8 (910) 462-93-96
- Куплю посуду, статуэтки, серебро. Т. 8 (916) 155-34-82
- Книги. Выезд от 150 экз. Оплата сразу. Т. 8 (495) 241-19-52
- Старинные книги. Т. 8 (916) 993-36-64
- Старинные часы. Т. 8 (495) 723-19-05
- Купим книги. Т. 8 (499) 136-27-60
- Ткани СССР. Т. 8 (916) 993-36-64
- Куплю грампластинки Т. 318-69-82
- Часы, иконы. Т. 8 (965) 397-31-37

**Животные и растения**  
**24 часа** Ветеринарная клиника **МОСКОВСКИЙ АЙБОЛИТ**  
**Весь спектр ветеринарных услуг на дому и в клинике**  
**стрижка**  
**УЗИ, ЭКГ, рентген.**  
 Безболезненное усыпление животных, кремация (с присутствием)  
**www.mosvet24.ru**  
**8(495)2310558**

**Ветритул** т. 8 (495) 772-34-72

**Знакомства**  
 ● Встреча. Вика. Т. 8 (915) 376-42-10

**В дар**

**Отдам в добрые руки.** Дагир — добрейший мальчик 6-7 лет, умный и нежный, крепкий парень среднего размера, короткошерстный. Хорошо ходит на поводке, обожает прогулки. Надеется и ждет. Приезжайте, знакомьтесь, дайте шанс на лучшую жизнь! Анна, Светлана.  
**8 (964) 559-60-85**  
**8 (903) 190-52-99**

**Телефон рекламной службы**  
**(499) 557 0404**  
**доб. 132, 135**

- «Алексеевская»  
 ☎ (495) 970-08-08
- «Алма-Атинская»  
 ☎ (499) 218-01-96
- «Бауманская»  
 ☎ (495) 647-00-15  
 ☎ (495) 670-08-11
- «Динамо»  
 ☎ (495) 785-19-19
- «Дмитровская»  
 ☎ (495) 787-34-67
- «Дубровка»  
 ☎ (925) 506-54-66  
 (499) 500-60-70
- «Киевская»  
 ☎ (495) 972-89-16
- «Красносельская»  
 ☎ (495) 660-07-57, доб. 130
- «Кузнецкий Мост»  
 ☎ (495) 933-35-72
- «Ленинский проспект»  
 ☎ (495) 543-99-11,  
 (495) 956-78-62
- «Лубянка»  
 ☎ (495) 628-95-40
- «Нагатинская»  
 ☎ (495) 287-97-60
- «Октябрьская»  
 ☎ (495) 662-00-00
- «Печатники»  
 ☎ (903) 268-11-95
- «Планерная»  
 ☎ (495) 944-22-07
- «Полежаевская»  
 ☎ (495) 745-60-45
- «Савеловская»  
 ☎ (495) 664-28-77  
 (495) 912-49-10
- «Семеновская»  
 ☎ (495) 926-38-00
- «Таганская»  
 ☎ (495) 911-30-10
- «Тверская»  
 ☎ (495) 134-33-00



1 КАНАЛ

- 05.00 Доброе утро
- 09.00 Новости
- 09.15 Контрольная закупка
- 09.50 Жить здорово! 12+
- 10.55 Модный приговор
- 12.00 Новости с субтитрами
- 12.15 Время покажет 16+
- 15.00 Новости с субтитрами
- 15.15 Давай поженимся! 16+
- 16.00 Мужское / Женское 16+
- 17.00 Время покажет 16+
- 18.00 Вечерние новости с субтитрами
- 18.45 Человек и закон с Алексеем Пимановым 16+
- 19.55 Поле чудес 16+
- 21.00 Время
- 21.30 Голос. Дети. Новый сезон [S]
- 23.15 Вечерний Ургант [S] 16+
- 00.10 Городские пижоны. Юбилейная церемония вручения премии Грэмми [S]
- 02.15 ОН, Я И ЕГО ДРУЗЬЯ (США, 2006) [S] 16+
- 04.15 Контрольная закупка

Москва *Delafina* ДОВЕРИЕ

- 06.00 МУЛЬТИУТРО 0+
- 09.00 СЛЕДСТВИЕ ВЕДУТ ЗНАТОКИ. ДЕЛО № 04 12+
- 10.40 ВЕЧНЫЙ ЗОВ 12+
- 12.15 Раскрывая тайны звезд 12+
- 13.10 Тайны кино. Формула любви 12+
- 14.05 Частная история. Екатерина Уфимцева 16+
- 14.35 Вспомнить все 12+
- 14.45, 20.00 КРЫСИНЫЙ УГОЛ (Россия, 1992) 16+
- 16.25, 23.00 ГОСТЬ С КУБАНИ (СССР, 1955) 12+ Режиссер Андрей Фролов В ролях: Анатолий Кузнецов, Тамара Логинова, Тамара Носова, Лев Дуров, Иван Любезнов Молодой комбайнер Николай Воробцов направлен на уборку хлеба в передовой колхоз. Но работа у него не заладилась, и председатель пошел на хитрость, сказав, что в колхоз присылают с Кубани другого комбайнера, а Воробцова ставят к нему в помощники. Николай это решение ударило по самолюбию и он отличной работой доказал всем, что не хуже других владеет своей профессией...
- 17.50, 01.35 МИСС ФРАЙНИ ФИШЕР 16+
- 21.30 ВЕЧНЫЙ ЗОВ 12+
- 00.15 Раскрывая мистические тайны 12+
- 01.05 Это по-нашему 16+
- 03.25 Тайны кино. Формула любви 12+
- 04.10 Тайны кино. Весна на Заречной улице 12+
- 04.55 Раскрывая тайны звезд 12+
- 05.40 Вспомнить все 12+

РОССИЯ 1 РОССИЯ 1

- 05.00 Утро России
- 09.00 Вести
- 09.15 Утро России
- 09.55 О самом главном 12+
- 11.00 Вести
- 11.40 Вести. Местное время
- 12.00 Судьба человека с Борисом Корчевниковым 12+
- 13.00 60 Минут. Ток-шоу с Ольгой Скабеевой и Евгением Поповым 12+
- 14.00 Вести
- 14.40 Вести. Местное время
- 15.00 ТАЙНЫ СЛЕДСТВИЯ 12+
- 17.00 Вести
- 17.40 Вести. Местное время
- 18.00 Андрей Малахов. Прямой эфир 16+
- 19.00 60 Минут 12+
- 20.00 Вести
- 20.45 Вести. Местное время
- 21.00 Юморина. 12+
- 23.15 ЧЕЛОВЕЧЕСКИЙ ФАКТОР (Россия, 2014) 12+ Режиссер Александр Замятин В ролях: Ирина Таранник, Андрей Биланов, Роман Полянский, Наталья Чернявская, Валерия Жидкова Жизнь Ани — кромешный ад, и день ото дня становится только хуже. В коммуналке с утра до ночи шум и ругань, проблемы на работе никак не решаются, а деньги, вложенные в новую квартиру, в одночасье сгорают. Вдобавок ко всему ее жених ретируется подальше от трудностей и оставляет Аню одну...
- 02.50 Сталинградская битва 16+

НТВ НТВ

- 05.00 СУПРУГИ 16+
- 06.00 Сегодня
- 06.05 СУПРУГИ 16+
- 07.00 Деловое утро НТВ 12+
- 09.00 МУХТАР. НОВЫЙ СЛЕД 16+
- 10.00 Сегодня
- 10.25 УЛИЦЫ РАЗБИТЫХ ФОНАРЕЙ 16+
- 13.00 Сегодня
- 13.25 Обзор. Чрезвычайное происшествие
- 14.00 Место встречи
- 16.00 Сегодня
- 16.30 ЧП. Расследование 16+
- 17.00 НЕВСКИЙ 16+
- 19.00 Сегодня
- 19.40 НЕВСКИЙ 16+
- 21.35 ИНСПЕКТОР КУПЕР. НЕВИДИМЫЙ ВРАГ 16+
- 23.40 Захар Прилепин. Уроки русского 12+
- 00.10 Мы и наука. Наука и мы 12+
- 01.10 Место встречи 16+
- 03.05 Горячий снег Сталинграда 12+
- 04.05 КУРОРТНАЯ ПОЛИЦИЯ 16+

TBU ТВ ЦЕНТР

- 06.00 Настроение
- 08.10 ПЕТРОВКА, 38. КОМАНДА СЕМЕНОВА (Россия, 2009) 16+
- 11.30 События
- 11.50 ПЕТРОВКА, 38. КОМАНДА СЕМЕНОВА (Россия, 2009) 16+
- 14.30 События
- 14.50 Город новостей
- 15.05 ПЕТРОВКА, 38. КОМАНДА СЕМЕНОВА (Россия, 2009) 16+
- 15.45 ГОСУДАРСТВЕННЫЙ ПРЕСТУПНИК (Ленфильм, 1964)
- 17.40 ЧЕТЫРЕ КРИЗИСА ЛЮБВИ (Россия, 2017) 12+
- 19.30 В центре событий с Анной Прохоровой
- 20.40 Красный проект 16+
- 22.00 События
- 22.30 Приют комедиантов. Лев Лещенко 12+
- 00.25 Екатерина Савинова. Шаг в бездну 12+
- 01.15 КОЛОМБО 12+
- 03.05 Петровка, 38 16+
- 03.25 Линия защиты 16+
- 04.00 Без обмана. Коварное филе 16+
- 04.50 Леонид Куравлев. На мне узоров нету 12+

ДОМАШНИЙ

- 06.30 Джейми: обед за 15 минут 16+
- 07.30 6 кадров 16+
- 07.55 По делам несовершеннолетних 16+
- 10.55 ПРОВИНЦИАЛКА (Россия, 2008) 16+
- 18.00 6 кадров 16+
- 19.00 ГАДКИЙ УТЕНОК (Россия, 2011) 16+ Режиссер Фуад Шабанов В ролях: Екатерина Копанова, Евгения Лоза, Екатерина Вуличенко, Мария Горбань, Анна Фроловцева Три эффектные красавицы Настя, Кристина и Оля собираются в кафе и обсуждают свои насущные проблемы. Проходящая мимо невзрачная девушка Люся спрашивает у них, где находится салон красоты, но подруги только обсмеивают ее. Проплавав всю ночь, Люся просыпается другим человеком: теперь она решает стать красивой. А трех подруг, обидевших Люсю, чудесным образом наказывает судьба...
- 22.40 Москвички 16+
- 23.40 6 кадров 16+
- 00.30 ТЕМНАЯ СТОРОНА ДУШИ (Россия, 2014) 16+
- 04.05 Рублево-Бирюлево 16+
- 05.05 6 кадров 16+
- 05.30 Джейми: обед за 15 минут 16+

РОССИЯ К КУЛЬТУРА

- 06.30 Новости культуры
- 06.35 Легенды мирового кино
- 07.00 Новости культуры
- 07.30 Новости культуры
- 07.05 Пешком... Москва Жиларди
- 07.30 Новости культуры
- 07.35 Правила жизни
- 08.00 Новости культуры
- 08.05 КАРТОЧНЫЙ ДОМИК. ОКОНЧАТЕЛЬНОЕ РЕШЕНИЕ
- 09.00 Мировые сокровища
- 09.15 Монолог в 4-х частях. Николай Цискаридзе
- 09.40 Главная роль
- 10.00 Новости культуры
- 10.20 ЧЛЕН ПРАВИТЕЛЬСТВА (Ленфильм, 1939)
- 11.55 Вера Марецкая
- 12.55 О чем молчат храмы.
- 13.40 Рафаэль. Путь в Россию
- 14.20 Бенедикт Спиноза
- 14.30 Влюбиться в Арктику
- 15.00 Новости культуры
- 15.10 Исторические концерты
- 16.05 Письма из провинции. Урал
- 16.35 Люсьена Овчинникова. Мотылек
- 17.15 Жизнь замечательных идей
- 17.45 Дело №
- 18.15 ДЕНЬ АНГЕЛА (Одесская к/ст, 1968)
- 19.30 Новости культуры
- 19.45 75 лет со дня разгрома немецко-фашистских войск в Сталинградской битве
- 20.30 Линия жизни
- 21.25 ДЖЕЙН Эйр (Великобритания — США, 1970)
- 23.05 Научный стенд-ап
- 23.45 Новости культуры
- 00.05 2 Верник 2
- 00.50 НЕ ПРОМАХНИСЬ, АССУНТА! (Италия, 1968)
- 02.30 К Югу от Севера. Скамейка

ЗВЕЗДА

- 06.20 ЭКИПАЖ МАШИНЫ БОЕВОЙ (Одесская к/ст, 1983) 6+
- 08.00, 09.15 ГОРЯЧАЯ ТОЧКА (Россия, 1998) 12+
- 09.00, 13.00, 18.00, 23.00 Новости дня
- 09.50, 10.05 ИЗ ЖИЗНИ НАЧАЛЬНИКА УГОЛОВНОГО РОЗЫСКА (К/ст им. Горького, 1983) 12+
- 10.00, 14.00 Военные новости
- 11.50, 13.15 НОЧНОЕ ПРОИСШЕСТВИЕ (К/ст им. Горького, 1980) 12+
- 14.05 СТАЛИНГРАД (СССР — ГДР — ЧССР — США, 1989)
- 18.40 ПРОЩАНИЕ СЛАВЯНИК (Свердловская к/ст, 1985)
- 20.20 ПРАВО НА ВЫСТРЕЛ (К/ст им. Горького, 1981) 12+
- 22.05 СЕРЖАНТ МИЛИЦИИ 6+
- 23.15 СЕРЖАНТ МИЛИЦИИ 6+
- 02.20 ПРОПАВШИЕ СРЕДИ ЖИВЫХ (Ленфильм, 1981) 12+
- 04.00 Я — ХОРТИЦА (Одесская к/ст, 1981) 6+

МАТЧ! МАТЧ ТВ

- 06.30 Заклятые соперники 12+
- 07.00 Новости
- 07.05 Все на Матч! Прямой эфир. Аналитика. Интервью. Эксперты
- 08.55 Новости
- 09.00 Наши победы. XXII Олимпийские зимние игры. Бобслей и скелетон 0+
- 10.15 Наши победы. XXII Олимпийские зимние игры. Шорт-трек 0+
- 11.30 Десятка! 16+
- 11.50 Новости
- 11.55 Все на Матч! Прямой эфир. Аналитика. Интервью. Эксперты
- 12.25 Хоккей с мячом. Чемпионат мира. 1/4 финала. Прямая трансляция
- 14.15 Новости
- 14.20 Наши победы. XXII Олимпийские зимние игры. Фигурное катание 0+
- 15.20 Сочи-2014. Другая жизнь. Специальный репортаж 12+
- 15.50 В Корею за золотом. Хоккейная сборная России на Олимпиаде-2018 12+
- 16.20 Новости
- 16.25 Все на Матч! Прямой эфир. Аналитика. Интервью. Эксперты
- 17.25 Все на футбол! Афиша 12+
- 17.55 Футбол. Товарищеский матч. Локомотив (Россия) — Осиек (Хорватия). Прямая трансляция из Испании
- 19.55 Футбол. Товарищеский матч. ЦСКА (Россия) — Норшелланн (Дания). Прямая трансляция из Испании
- 21.55 Все на Матч! Прямой эфир. Аналитика. Интервью. Эксперты
- 22.25 Футбол. Чемпионат Германии. Кельн — Боруссия Дортмунд.
- 00.25 Все на Матч! Прямой эфир. Аналитика. Интервью. Эксперты
- 00.55 Баскетбол. Евролига. Мужчины. Химки (Россия) — Уникаха (Испания) 0+
- 02.55 Мини-футбол. Чемпионат Европы. Румыния — Украина. Трансляция из Словении 0+
- 04.55 Битва полов 12+

СТС СТС

- 06.00 СМЕШАРИКИ 0+
- 06.20 НОВАТОРЫ 6+
- 06.40 КОМАНДА ТУРБО 0+
- 07.30 ТРИ КОТА 0+
- 07.45 СЕМЕЙКА КРУДС. НАЧАЛО 6+
- 08.35 ТОМ И ДЖЕРРИ 0+
- 09.00 Уральские пельмени 16+
- 09.45 ВОЙНА МИРОВ (США, 2005) 16+
- 12.00 МОЛОДЕЖКА 16+
- 13.00 ВОРОНИНЫ 16+
- 15.00 Супермамочка 16+
- 16.00 ОТЕЛЬ ЭЛЕОН
- 18.00 ВОРОНИНЫ 16+
- 19.00 Уральские пельмени 16+
- 21.00 МОРСКАЯ БОЙ (США, 2012) 12+
- 23.30 ПЯТЬДЕСЯТ ОТТЕНКОВ СЕРОГО (США, 2015) 18+
- 01.55 ШОКОЛАД (Великобритания — США, 2000) 12+
- 04.15 Миллионы в сети 16+
- 05.40 Музыка на СТС 16+

REN ТВ REN ТВ

- 05.00 Территория заблуждений с Игорем Прокопенко 16+
- 06.00 Документальный проект 16+
- 07.00 С бодрым утром! 16+
- 08.30 Новости 16+
- 09.00 Документальный проект 16+
- 10.00 Документальный проект 16+
- 12.00 Информационная программа 112 16+
- 12.30 Новости 16+
- 13.00 Загадки человечества с Олегом Шишкиным 16+
- 14.00 Засекреченные списки. Самые страшные 16+
- 16.00 Информационная программа 112 16+
- 16.30 Новости 16+
- 17.00 Тайны Чапман 16+
- 18.00 Самые шокирующие гипотезы 16+
- 19.00 Информационная программа 112 16+
- 19.30 Новости 16+
- 20.00 Золото Гитлера 16+
- 21.00 Самое безумное оружие 16+
- 23.00 АРМАГЕДДОН (США, 1998) 16+



Режиссер Майкл Бэй В ролях: Брюс Уиллис, Бен Аффлек, Лив Тайлер, Уилл Пэттон, Билли Боб Торнтон, Стив Бушеми, Уильям Фихтнер, Оуэн Уилсон К Земле приближается гигантский астероид. Его столкновение с планетой грозит погубить все живое. Специалисты NASA во главе с директором Дэном Трумэнном находят единственный возможный путь для спасения человечества — пробурить в поверхности астероида скважину и взорвать его изнутри ядерным зарядом. Эта задача возлагается на одного из лучших буровиков в мире — Гарри Стэмпера. Вместе со своей опытной командой он отправляется в космос, дабы спасти планету от неминуемой гибели...

- 01.50 МАРС АТАКУЕТ (США, 1996) 16+
- 03.50 Самые шокирующие гипотезы 16+
- 04.45 Территория заблуждений с Игорем Прокопенко 16+

360° 360

- 06.00 Вертолет 360
- 08.00, 20.00, 00.40, 04.00 Самое яркое 16+
- 09.00 Новости 360
- 09.30, 10.20 Вкусно 360 12+
- 11.10 Хороший врач 12+
- 12.00, 19.00, 05.00 Большие новости
- 13.00, 13.55 ЕВЛАМПИЯ РОМАНОВА. СЛЕДСТВИЕ ВЕДЕТ ДИЛЕТАНТ 2 12+
- 14.50, 02.20 Все просто! 12+
- 15.35, 03.15 4Дшоу 16+
- 16.20 Растем вместе 6+
- 17.10, 18.00 ВСТРЕЧНОЕ ТЕЧЕНИЕ 16+
- 23.00, 23.50 ДЕВЯТЬ НЕИЗВЕСТНЫХ 16+

Многие пациенты боятся лечить зубы, а уж тем более их обтачивать. Но современные технологии позволяют не прибегать к обточке зубов. Что в таких случаях предлагают в «Верастоме»? Отвечает главный врач клиники «Верастом», доктор стоматологии высшей категории, ортопед Сергей Александрович БЕЛИКОВ.

НОВЫЕ ЗУБЫ БЕЗ ОБТОЧКИ ЗА 10 ДНЕЙ

— У нас в клинике предлагают восстановить утраченные зубы при помощи мягких протезов, не требующих обточки, всего за 10 дней. Также активно применяется немецкая технология вантового протезирования. Это очень актуально для пациентов, страдающих пародонитом. — А как можно помочь этим пациентам? — Во-первых, пародонтальные карманы, которые мучают наших пациентов попаданием пищи и неприятным

запахом, лечим итальянским лазером без боли в одно посещение. Сейчас на эту процедуру идет АКЦИЯ — СКИДКА 50%. Во-вторых, подвижные зубы шинируем стекловолоконными нитями, что позволяет продлить жизнь даже безнадежным зубам. Также делаем виниры, не требующие обточки, которые закрывают все дефекты, в том числе и оголенные шейки, и устраняют чувствительность зубов.

Ул. Островитянова, д. 9, ст. м. «Коньково»  
8 (499) 737-30-77, 8 (495) 795-93-23, 8 (985) 226-00-15 www.verastom.ru

ИМЕЮТСЯ ПРОТИВОПОКАЗАНИЯ. ПРОКОНСУЛЬТИРУЙТЕСЬ СО СПЕЦИАЛИСТОМ



**1** 1 КАНАЛ

- 04.55, 06.10 **ГОРЯЧИЙ СНЕГ** (СССР, 1972) 12+
- 06.00 Новости
- 07.00 **СМЕШАРИКИ. СПОРТ** [S]
- 07.15 Играй, гармонь любимая!
- 08.00 Умницы и умники 12+
- 08.45 Слово пастыря
- 09.00 Новости с субтитрами
- 09.15 Человек и закон с Алексеем Пимановым 16+
- 10.20 К 95-летию Леонида Гайдая. Бриллиантовый вы наш! 12+
- 11.20 Смак 12+
- 12.00 Новости с субтитрами
- 12.10 **12 СТУЛЬЕВ** (СССР, 1971)
- 15.10 **НА ДЕРИБАСОВСКОЙ ХОРОШАЯ ПОГОДА, ИЛИ НА БРАЙТОН-БИЧ ОПЯТЬ ИДУТ ДОЖДЫ** (Россия, 1992) 16+
- 17.00 Как Иван Васильевич менял профессию 12+
- 18.00 Вечерние новости с субтитрами
- 18.15 Кто хочет стать миллионером? с Дмитрием Дибровым
- 19.50 Сегодня вечером 16+
- 21.00 Время
- 21.20 Сегодня вечером 16+
- 23.00 К 95-летию Леонида Гайдая. Бриллиантовый вы наш! 12+
- 23.55 **ПРЕДАННЫЙ САДОВНИК** (Германия — Великобритания, 2005) 16+ Режиссер Ф. Мейреллес В ролях: Райф Файнс, Рэйчел Уайз, Хьюберт Кунд и др. *Британский дипломат Джастин Куэйл и его жена Тесс участвуют в британской дипломатической миссии в Кении. Тесс — активная участница борьбы за мир. Однажды утром в саду, ее находят убитой, а рядом — труп обезглавленного туземца. Потрясенный Джастин клянется, что не остановится ни перед чем и найдет убийц...*
- 02.20 **НАПАДЕНИЕ НА 13 УЧАСТОК** (США — Франция, 2005) [S] 16+
- 04.20 Модный приговор

*Москва* **ДОВЕРИЕ**

- 06.00 **МУЛЬТИТРО** 0+
- 11.40 Вера. Надежда. Любовь 6+
- 12.10 Раскрывая тайны звезд 12+
- 13.00 **СЛЕДСТВИЕ ВЕДУТ ЗНАТОКИ** 12+
- 16.15 **ДВОЙНАЯ СТРАХОВКА** (США, 1944) 12+
- 18.10 **СВИДЕТЕЛЬ ОБВИНЕНИЯ** (США, 1957) 12+
- 20.15 **БОЛЬШАЯ ЖАРА** (США, 1953) 16+
- 21.50 **СНЕГА КИЛИМАНДЖАРО** (США, 1952) 16+ Режиссер Генри Кинг В ролях: Грегори Пек, Сьюзен Хэйворд, Ава Гарднер, Хильдегард Кнеф и др. *Писатель Гарри Стрит вспоминает свою жизнь в тени горы Килиманджаро, самой высокой вершины Африканского континента. Он умирает от инфекции после ранения в ногу во время сафари и теперь размышляет о прожитом. Перед глазами героя проходят образы прошлых лет...*
- 23.50 **КАСАБЛАНКА** (США, 1942) 6+
- 01.35 **СЛЕДСТВИЕ ВЕДУТ ЗНАТОКИ** 12+
- 04.40 Раскрывая тайны звезд 12+
- 05.25 Вспомнить все 12+

**РОССИЯ 1** РОССИЯ 1

- 04.40 **СРОЧНО В НОМЕР! НА СЛУЖБЕ ЗАКОНА** 12+
- 06.35 **МУЛЬТ-УТРО. МАША И МЕДВЕДЬ**
- 07.10 Живые истории
- 08.00 Вести. Местное время
- 08.20 Россия. Местное время 12+
- 09.20 Сто к одному
- 10.10 Пятеро на одного
- 11.00 Вести
- 11.20 Вести. Местное время
- 11.40 Юмор! Юмор! Юмор!!! 16+
- 14.00 **ИЩЕЛЕНИЕ** (Россия, 2015) 12+



Режиссер Роман Просвирнин В ролях: Ольга Иванова, Сергей Марин и др. *Добрая и чуткая Оля работает воспитательницей в детском садике. Она беззаветно любит мужа и мечтает о собственных детях. Но за мирным семейным фасадом скрывается тайна. Муж Денис давно ведет двойную жизнь — на стороне у него подрастает сын...*

- 18.00 Привет, Андрей! 12+
- 20.00 Вести в субботу
- 21.00 **ВЫБОР** (Россия, 2017) 16+
- 01.00 **ХОЧУ ЗАМУЖ** (Россия, 2013) 12+
- 03.00 **ЛИЧНОЕ ДЕЛО** 16+

**НТВ** НТВ

- 05.00 ЧП. Расследование 16+
- 05.35 Звезды сошлись 16+
- 07.25 Смотр 0+
- 08.00 Сегодня
- 08.20 Их нравы 0+
- 08.40 Готовим с Алексеем Зиминим 0+
- 09.15 Кто в доме хозяин? 16+
- 10.00 Сегодня
- 10.20 Главная дорога 16+
- 11.00 Еда живая и мертвая 12+
- 12.00 Квартирный вопрос 0+
- 13.05 Поедем, поедим! 0+
- 14.00 Жди меня 12+
- 15.05 Своя игра 0+
- 16.00 Сегодня
- 16.20 Однажды 16+
- 17.00 Секрет на миллион. Александр Серов, часть 2-я 16+
- 19.00 Центральное телевидение с Вадимом Тахменевым
- 20.00 **ЧАС СЫЧА** (Россия, 2015) 16+ Режиссер В. Янковский В ролях: Евгений Сидихин, Александр Самойленко, Александр Назаров и др. *Трое друзей детства как каждый год собираются вместе. У каждого — непростая судьба. Алексей — известный врач, Петр возглавляет региональную службу Госнаркоконтроля, а у Тимура неизлечимо больна жена...*
- 23.40 Международная пилорама с Тиграном Кеосаяном 18+
- 00.35 Квартирник НТВ у Маргулиса. Группа Круиз 16+
- 01.55 **РУССКИЙ БУНТ** (Россия, 2000) 16+
- 04.25 **КУРОРТНАЯ ПОЛИЦИЯ** 16+

**TBU** ТВ ЦЕНТР

- 05.40 Марш-бросок 12+
- 06.15 АБВГДейка
- 06.40 **ЖИЗНЬ И УДИВИТЕЛЬНЫЕ ПРИКЛЮЧЕНИЯ РОБИНЗОНА КРУЗО** (Одесская к/ст, 1973)
- 08.30 Православная энциклопедия 6+
- 09.00 **ЧЕТЫРЕ КРИЗИСА ЛЮБВИ** (Россия, 2017) 12+
- 10.55, 11.45 **ГОСУДАРСТВЕННЫЙ ПРЕСТУПНИК** (Ленфильм, 1964)
- 11.30 События
- 13.00, 14.45 **ТРИ ДОРОГИ** (Россия, 2016) 12+ Режиссер Мирослав Малич В ролях: Евгений Пронин, Ольга Арнтгольц, Мария Куликова, Всеволод Болдин, Андрей Егоров и др. *Их жизнь началась с беды: погиб отец, обезумевшая от горя мать ушла куда глаза глядят... Маленькие Слава и Сережа остались одни. Они пойдут разными дорогами, но жизнь будет стелкивать их снова и снова, как будто пытаешь научить чему-то. Самым главным испытанием для них станет любовь. Танечка, которую Слава полюбил еще в детстве, выросла — и выбрала другого брата. Пройдут годы, прежде чем братьям удастся понять и простить друг друга...*
- 14.30 События
- 17.20 **ЛЮБОВЬ ВНЕ КОНКУРСА** (Россия, 2015) 12+
- 21.00 Постскрипум с Алексеем Пушковым
- 22.10 Право знать! 16+
- 23.40 События
- 23.55 Право голоса 16+
- 03.05 Прощание. Юрий Андропов 16+
- 03.55 По следу оборотня 12+
- 04.40 Хроники московского быта. Недетская роль 12+
- 05.25 С ботом по жизни 16+

**ДОМАШНИЙ**

- 06.30 Джейми: Обед за 15 минут 16+
- 07.30 6 кадров 16+
- 08.25 **СИЛЬНАЯ СЛАБАЯ ЖЕНЩИНА** (Россия, 2014) 16+
- 10.15 **КОГДА МЫ БЫЛИ СЧАСТЛИВЫ** (Россия, 2009) 16+
- 14.15 **КОГДА ЗАЦВЕТЕТ БАГУЛЬНИК** (Россия, 2010) 16+
- 18.00 6 кадров 16+
- 19.00 **ВЕЛИКОЛЕПНЫЙ ВЕК** 16+
- 23.05 6 кадров 16+
- 00.30 **ДУДОЧКА КРЫСОЛОВА** (Россия, 2014) 16+
- 04.05 Рублево-Бирюлево 16+
- 05.05 6 кадров 16+
- 05.30 Джейми: Обед за 15 минут 16+

**РОССИЯ К** КУЛЬТУРА

- 06.30 Библийский сюжет
- 07.05 **СЕРГЕЕВ ИЩЕТ СЕРГЕЕВА** (Беларусьфильм, 1974)
- 08.10 **МАЛЕНЬКИЙ РЫЖИК. РОБИНЗОН КУЗЯ**
- 09.10 Святыни Кремля
- 09.35 Обыкновенный концерт с Эдуардом Эфиоровым
- 10.10 **ДЕНЬ АНГЕЛА** (Одесская к/ст, 1968)
- 11.20 Власть факта. Консерваторы и самодержавие (Ленфильм, 1964)
- 12.00 Остров лемууров
- 12.55 Пятое измерение. Авторская программа Ирины Антоновой
- 13.25 **НЕ ПРОМАХНИСЬ, АССУНТА!** (Италия, 1968)
- 15.05 Флоренция и галерея Уффици
- 16.35 Игра в бисер с Игорем Волгиным. Пoesзия Давида Самойлова
- 17.15 Искатели. Заоканская одиссея Василия Поленова
- 18.05 Репортажи из будущего. Что на обед через сто лет
- 18.45 К 95-летию со дня рождения Леонида Гайдая. Больше, чем любовь
- 19.25 **ЗА СПИЧКАМИ** (СССР — Финляндия, 1980)
- 21.00 Агора с Михаилом Швыдким
- 22.00 **ФАУСТ** (Россия, 2011)
- 00.15 Концерт оркестра Глена Миллера
- 01.10 Остров лемууров
- 02.00 Искатели. Заоканская одиссея Василия Поленова
- 02.45 Среди черных волн

**ЗВЕЗДА**

- 05.50 **СТРЕЛЫ РОБИН ГУДА** (Рижская к/ст., 1975) 6+
- 07.25 **ФИНИСТ — ЯСНЫЙ СОКОЛ** (К/ст им. Горького, 1975)
- 09.00 Новости дня
- 09.15 Легенды цирка 6+
- 09.40 Последний день. Олег Попов 12+
- 10.30 Не факт! 6+
- 11.00 Загадки века с Сергеем Медведевым. Ульяновы 12+
- 11.50 Улика из прошлого. Авиакатастрофа под Смоленском 16+
- 12.35 Теория заговора 12+
- 13.00, 18.00, 23.00 Новости дня
- 13.15 **СТАРИК ХОТТАБЫЧ** (Ленфильм, 1956)
- 15.00 **ЗОЛОТАЯ МИНА** (Ленфильм, 1977)
- 18.10 Задело! с Николаем Петровым
- 18.25 **УЗНИК ЗАМКА ИО** 12+
- 23.20 Десять фотографий. Наташа Королева 6+
- 00.05 **ОТЦЫ И ДЕДЫ** (К/ст им. Горького, 1982)
- 01.45 **ТАБАЧНЫЙ КАПИТАН** (Ленфильм, 1972)
- 03.30 **ПРОЩАНИЕ СЛАВЯНКИ** (Свердловская к/ст., 1985)
- 05.10 Последняя любовь Эйнштейна 12+

**МАТЧ!** МАТЧ ТВ

- 06.30 Все на Матч! События недели 12+
- 07.00, 07.55 Профессиональный бокс. Всемирная Суперсерия. 1/4 финала 16+
- 08.55 Хоккей с мячом. Чемпионат мира. 1/2 финала
- 10.45 Новости
- 10.55 Автоинспекция 12+
- 11.25 Все на футбол! Афиша 12+
- 11.55 Футбол. Международный турнир Кубок Легенд-2018. Россия — Сборная Звезд
- 12.45 Новости
- 12.55, 14.25, 17.30, 21.55 Все на Матч! Прямой эфир. Аналитика. Интервью. Эксперты
- 13.25 Король лыж 12+
- 13.45 Профессиональный бокс. Портреты соперников 16+
- 14.15 Новости
- 14.55 Футбол. Международный турнир Кубок Легенд-2018. Россия — Италия
- 15.45 Сильное шоу 16+
- 16.15 Смешанные единоборства. Лучшие поединки Александра Волкова 16+
- 17.00 Мурат Гассиев. На пути к финалу Суперсерии 16+
- 17.55 Футбол. Товарищеский матч. Спартак (Россия) — Чайна Форчун (Китай)
- 19.55 Мини-футбол. Чемпионат Европы. Россия — Казахстан
- 22.00 Профессиональный бокс. Всемирная Суперсерия. 1/2 финала
- 02.15 Жандбол. Лига чемпионов. Гандзины. Ростов-Дон (Россия) — Крим Меркатор (Словения) 0+
- 04.00 Мини-футбол. Чемпионат Европы. Италия — Словения 0+
- 06.00 Смешанные единоборства. UFC

**СТС** СТС

- 06.00, 06.15, 06.40, 07.10, 07.25, 07.50, 08.05 **МУЛЬТСЕРИАЛ** 6+
- 09.00 Уральские пельмени 16+
- 09.30 ПроСТО кухня 12+
- 10.30 Успеть за 24 часа 16+
- 11.30 Вокруг света во время джета 12+
- 12.00 **ТОМ И ДЖЕРРИ** 0+
- 12.35 **СКУБИ-ДУ** (США — Австралия, 2002) 12+
- 14.10 **СКУБИ-ДУ-2. МОНСТРЫ НА СВОБОДЕ** (США — Канада, 2004) 12+
- 16.00 Уральские пельмени 16+
- 16.45 **МОРСКОЙ БОЙ** (США, 2012) 12+
- 19.10 **ПУТЕШЕСТВИЕ К ЦЕНТРУ ЗЕМЛИ** (США, 2008) 12+
- 21.00 **ПОСЛЕЗАВТРА** (США, 2004) 12+
- 23.20 **СМЕРЧ** (США, 1996) 0+
- 01.30 **МАЧЕХА** (США, 1998) 12+
- 03.55 Миллионы в сети 16+
- 05.50 Музыка на СТС 16+

**REN** REN ТВ

- 05.00 Территория заблуждений с Игорем Прокопенко 16+
- 08.15 **МИСТЕР КРУТОЙ** (Гонконг) 12+
- 09.55 Минтранс 16+
- 10.40 Самая полезная программа 16+
- 11.40 Ремонт по-честному 16+
- 12.30 Военная тайна с Игорем Прокопенко 16+
- 16.30 Новости 16+
- 16.35 Военная тайна с Игорем Прокопенко 16+
- 17.00 Территория заблуждений с Игорем Прокопенко 16+
- 19.00. Засекреченные списки. Эту страну не победить! 16+
- 21.00 **2012** (США, 2009) 16+



Режиссер Роланд Эммерих В ролях: Джон Кьюсак, Аманда Пит, Чиветель Эджиофор, Тэнди Нютон, Оливер Платт и др. *Проанализировав каменные календари Майя, ученые поняли, что 2012 год станет последним для человеческой цивилизации. Но эта информация до последнего держалась в тайне от простых людей — пока те находились в неведении, сильные мира сего занимались постройкой нескольких кораблей-ковчегов. В 2012 году на Землю обрушиваются сильнейшие катаклизмы: извержения вулканов, землетрясения, цунами. Писатель-фантаст Джексон Кертис пытается спасти свою семью, добравшись до одного из ковчегов...*

**360°** 360

- 06.00, 23.40, 04.00 Самое яркое 16+
- 08.00, 14.00, 05.00 Будни
- 09.00, 12.00, 15.00, 20.00 Новости 360
- 09.30, 10.20, 11.10 Вкусно 360 12+
- 12.20, 02.30 Все просто! 12+
- 15.20 Шестое чувство 12+
- 16.15, 17.10, 18.05, 19.00 **МОРСКОЙ ПАТРУЛЬ-2** 16+
- 20.30, 21.15, 22.05, 22.50 **1812. УЛАНСКАЯ БАЛЛАДА** 12+

**Стабильность и благополучие с предприятием г. Москвы Гильдия «Столица»!**

**ПОЛУЧИТЕ!**

До **3 500 000** одновременно

До **30 000** ежемесячно

Получите по договору аренды: помощь по хозяйству и сиделка — **БЕСПЛАТНО!**

Перезаключим ваш договор на более выгодных условиях.

**8 (495) 626-46-36** [gstolica.ru](http://gstolica.ru) РЕКЛАМА



**1** 1 КАНАЛ

- 05.30, 06.10 **ПРОСТО САША** (СССР, 1976) 16+
- 06.00 Новости
- 07.10 **СМЕШАРИКИ. ПИН-КОД** [S]
- 07.25 Часовой 12+
- 07.55 Здоровье 16+
- 09.00 Новости с субтитрами
- 09.15 Поле чудес 16+
- 10.20 В гости по утрам с Марией Шукшиной
- 11.10 К 85-летию Игоря Кваша. Дар сердечный 12+
- 12.00 Новости с субтитрами
- 12.15 Теория заговора 16+
- 13.10 **ВЕРНЫЕ ДРУЗЬЯ** (СССР, 1954)
- 15.10 Страна Советов. Забытые вожди [S] 16+
- 17.15 Я могу! Шоу уникальных способностей [S]
- 19.15 Звезды под гипнозом 16+
- 21.00 Воскресное Время
- 22.30 Что? Где? Когда? Дети XXI века
- 23.40 **АНЖ И ГАБРИЕЛЬ** (Франция, 2015) [S] 16+ Режиссер Анн Джаффе. В ролях: Изабель Карре, Патрик Брюэль, Элис де Ланкесэ и др. *Мать-одиночка Габриель узнает, что ее 17-летняя дочь Клэр беременна. Однако у парня Клэр Саймона нет никакого желания принимать участие в судьбе своего будущего ребенка. Тогда Габриель берет дело в свои руки и просит помощи у отца Саймона Анджее...*
- 01.25 **ХИЧКОК** (США — Великобритания, 2012) [S] 16+
- 03.15 Модный приговор
- 04.15 Контрольная закупка

**Москва** **DOVERIE**

- 06.00 **МУЛЬТИУТРО** 0+
- 11.40 Песня с историей 12+
- 12.10 Раскрывая тайны звезд 12+
- 13.00 **СЛЕДСТВИЕ ВЕДУТ ЗНАТОКИ** 12+
- 16.20 **СНЕГА КИЛИМАНДЖАРО** (США, 1952) 16+
- 18.25 **КАСАБЛАНКА** (США, 1942) 6+
- 20.15 **ДВОЙНАЯ СТРАХОВКА** (США, 1944) 12+
- 22.05 **СВИДЕТЕЛЬ ОБВИНЕНИЯ** (США, 1957) 12+
- 00.10 **БОЛЬШАЯ ЖАРА** (США, 1953) 16+
- 01.40 **СЛЕДСТВИЕ ВЕДУТ ЗНАТОКИ** 12+
- 04.50 Раскрывая тайны звезд 12+
- 05.35 Вспомнить все 12+

**РОССИЯ 1** РОССИЯ 1

- 04.55 **СРОЧНО В НОМЕР! НА СЛУЖБЕ ЗАКОНА** 12+
- 06.45 Сам себе режиссер
- 07.35, 03.45 Смехопанорама Евгения Петросяна
- 08.05 Утренняя почта
- 08.45 Местное время. Вести-Москва. Неделя в городе
- 09.25 Сто к одному
- 10.10 Когда все дома
- 11.00 Вести
- 11.20 Смеяться разрешается
- 14.00 **ЧУЖИЕ ДЕТИ** (Россия, 2015) 12+ Режиссер Юрий Лейзеров. В ролях: Анна Тараторкина, Виталий Кудрявцев, Татьяна Кречетова, Ксения Попович, Дмитрий Ячевский и др. *Успешный бизнесмен Сергей оставляет жену Лену и дочь Асю ради новой избранницы Наташи. Ася остро переживает развод родителей. На этой почве у нее появляются проблемы со здоровьем, которые она скрывает. Наташа рождает дочь Катю. Сергей счастлив и почти не вспоминает о первой семье...*
- 16.05 **ЗАВТРАК В ПОСТЕЛЬ** (Россия, 2016) 12+
- 20.00 Вести недели
- 22.00 Воскресный вечер с Владимиром Соловьевым 12+
- 00.30 Допинг. Расследование Андрея Медведева 12+
- 01.50 **ПРАВО НА ПРАВДУ** 12+

**НТВ** НТВ

- 05.15 **34-Й СКОРЫЙ** (СССР, 1981) 16+
- 07.00 Центральное телевидение 16+
- 08.00 Сегодня
- 08.20 Их нравы 0+
- 08.30 Малая земля 16+
- 09.25 Едим дома 0+
- 10.00 Сегодня
- 10.20 Первая передача 16+
- 11.00 Чудо техники 12+
- 11.55 Дачный ответ 0+
- 13.00 НашПотребНадзор 16+
- 14.00 У нас выигрывают! 12+
- 15.05 Своя игра 0+
- 16.00 Сегодня
- 16.20 Следствие вели 16+
- 18.00 Новые русские сенсации 16+
- 19.00 Итоги недели с Ирадой Зейналовой
- 20.10 Ты не поверишь! 16+
- 21.10 Звезды сошлись 16+
- 23.00 **ЗИМНЯЯ ВИШНЯ ЗНАТОКИ** 0+
- 00.50 **РЕКВИЕМ ДЛЯ СВИДЕТЕЛЯ** (Украина, 2008) 16+

**TBU** ТВ ЦЕНТР

- 06.00 **ПЕРВОЕ СВИДАНИЕ** (Мосфильм, 1960) 12+
- 07.45 Фактор жизни 12+
- 08.15 Петровка, 38 16+
- 08.25 **ПРИТВОРЩИКИ** (Россия, 2016) 12+
- 10.20 Николай и Лилия Гриценко. Отверженные звезды 12+
- 11.30 События
- 11.45 **БОЛЬШАЯ СЕМЬЯ** (Ленфильм, 1954) Режиссер Иосиф Хейфиц. В ролях: Сергей Лукьянов, Борис Андреев, Вера Кузнецова, Клара Лучко, Алексей Баталов, Екатерина Савинова и др. *По роману Всеволода Кочетова «Журбины». История жизни трех поколений потомственных судостроителей. У каждого члена этой большой семьи — свои проблемы, свои радости и своя судьба. Однако их объединяют единые корни, причастность к судьбе родины, дом, который стал настоящим тылом, местом, где тебя всегда ждут и с победами, и с поражениями...*
- 13.50 Смех с доставкой на дом 12+
- 14.30 Московская неделя
- 15.00 Хроники московского быта. Все мы там не будем 12+
- 16.40 90-е. Малиновы пиджак 16+
- 17.30 **ВТОРАЯ ЖИЗНЬ** (Россия, 2015) 16+
- 21.00, 00.05 **ПОСЛЕДНИЙ ХОД КОРОЛЕВЫ** (Россия, 2015) 12+
- 23.50 События
- 01.00 **ВЛЮБЛЕННЫЙ АГЕНТ** (Россия, 2005) 12+
- 04.45 Арнольд Шварценеггер. Он вернулся 12+

**ДОМАШНИЙ**

- 06.30 Джейми: Обед за 15 минут 16+
- 07.30 6 кадров 16+
- 08.20 **ЛЮБИМЫЙ РАДЖА** (Индия, 1972) 16+
- 10.55 **ТРИ ПОЛУГРАЦИИ** (Россия, 2006) 16+
- 14.20 **ГАДКИЙ УТЕНОК** (Россия, 2011) 16+
- 18.00 6 кадров 16+
- 19.00 **ВЕЛИКОЛЕПНЫЙ ВЕК** 16+
- 23.00 6 кадров 16+
- 00.30 **КОГДА ЗАЦВЕТЕТ БАГУЛЬНИК** (Россия, 2010) 16+
- 04.10 Рублево-Бирюлево 16+
- 05.10 6 кадров 16+
- 05.30 Джейми: Обед за 15 минут 16+

**РОССИЯ К** КУЛЬТУРА

- 06.30 **ОСЕННИЕ УТРЕННИКИ** (К/ст им. Довженко, 1985)
- 08.50 **НОВОСЕЛЬЕ У БРАТЦА КРОЛИКА. СКАЗКА О ПОТЕРЯННОМ ВРЕМЕНИ. СЕСТРИЧКИ-ПРИВЫЧКИ**
- 09.40 Обыкновенный концерт с Эдуардом Эфиоровым
- 10.10 Мы — грамотеи!
- 10.55 **ЗА СПИЧКАМИ** (СССР — Финляндия, 1980) Что делать? Программа В. Третьякова
- 13.15 Есть ли будущее у полярных медведей?
- 14.10 Карамзин. Проверка временем. Первый русский самодержец
- 14.35 Шедевры мирового музыкального театра. Йонас Кауфман и Людмила Монастырская в опере П. Масканы Сельская честь
- 16.00 Королева воска. История мадам Тюссо
- 16.55 Пешком... Москва обновленная
- 17.25 85 лет со дня рождения Игоря Кваша. Линия жизни
- 18.15 **ПРОСТО САША** (Свердловская к/ст, 1976) Режиссер Всеволод Плоткин. В ролях: Марина Неелова, Игорь Кваша, Валерий Хлевинский, Шалва Херхеулидзе, Галина Волчек, Евгения Сабельникова и др. *Мелодрама по мотивам одноименной повести Сергея Баруздина. В свои 25 лет медсестра Саша Неродова наконец узнает, что такое настоящая любовь. Но у ее избранника, хирурга Вячеслава Алексеевича, приехавшего на работу в районную больницу, в городе осталась семья. Саша об этом знает, но чувств своих не скрывает...*
- 19.30 Новости культуры с Владиславом Флярковским
- 20.10 Романтика романа
- 21.05 Архивные тайны. Ричард Никсон в Китае
- 21.35 **ЧАРУЛАТА** (Индия, 1964)
- 23.45 Королева воска. История мадам Тюссо
- 00.40 **СЕРГЕЕВ ИЩЕТ СЕРГЕЕВА** (Беларусьфильм, 1974)
- 01.45 Есть ли будущее у полярных медведей?
- 02.35 Мена. Великолепный Гоша

**ЗВЕЗДА**

- 06.15 **ЗОЛОТАЯ МИНА** (Ленфильм, 1977)
- 09.00 Новости недели с Юрием Подкопаевым
- 09.25 Служу России!
- 09.55 Военная приемка 6+
- 10.45 Политический детектив 12+
- 11.10 Код доступа 12+
- 12.00 Теория заговора 12+
- 12.25 Специальный репортаж 12+
- 13.00 Новости дня
- 13.15 Специальный репортаж 12+
- 13.40 **ЯЛТА-45** 16+
- 18.00 Новости. Главное
- 18.45 Легенды советского сыска 16+
- 22.00 Прогнозы 12+
- 22.45 Фетисов 12+
- 23.35 **СТАЛИНГРАД** (СССР — США, 1989)
- 03.25 Прекрасный полк. Софья 12+
- 04.15 **СТАРИК ХОТТАБЫЧ** (Ленфильм, 1956)

**МАТЧ!** МАТЧ ТВ

- 06.30 Смешанные единоборства. UFC. Лиото Мачида против Эрика Андерса. Валентина Шевченко против Присцилы Кашозэйры. Прямая трансляция из Бразилии
- 08.00 Вся правда про... 12+
- 08.30 Все на Матч! События недели 12+
- 08.55 Хоккей с мячом. Чемпионат мира. Финал
- 10.45 Новости
- 10.50 Автоспорт. Гонка чемпионов — 2018. Трансляция из Тольятти 0+
- 11.20 Профессиональный бокс. Всемирная Суперсерия. 1/2 финала. Мурат Гасиев против Юниера Дортикоса. Трансляция из Сочи 16+
- 13.20 Сильное шоу 16+
- 13.50 Новости
- 14.00 Сочи-2014. Другая жизнь 12+
- 14.30 Наши победы. XXII Олимпийские зимние игры. Параллельный слалом. Параллельный гигантский слалом 0+
- 15.20 Новости
- 15.25 Все на футбол!
- 15.55 Футбол. Международный турнир Кубок Легенд — 2018. Финал. Прямая трансляция
- 16.45 Новости
- 16.55 Футбол. Товарищеский матч. Зенит (Россия) — Словакия (Словакия)
- 18.55 Все на Матч! Прямой эфир. Аналитика. Интервью. Эксперты
- 19.25 Футбол. Чемпионат Англии. Ливерпуль — Тоттенхэм. Прямая трансляция
- 21.25 Все на Матч! Прямой эфир. Аналитика. Интервью. Эксперты
- 21.55 Россия футбольная 12+
- 22.00 Новости
- 22.10 Обзор чемпионата Испании 12+
- 22.40 Футбол. Чемпионат Испании. Атлетико — Валенсия. Прямая трансляция
- 00.40 Все на Матч! Прямой эфир. Аналитика. Интервью. Эксперты
- 01.10 Мини-футбол. Чемпионат Европы 0+
- 03.15 Футбол. Чемпионат Италии. Беневенто — Наполи 0+
- 05.15 Ее игра 16+

**СТС** СТС

- 06.00 **АЛИСА ЗНАЕТ, ЧТО ДЕЛАТЬ!** 6+
- 06.30 **СМЕШАРИКИ** 0+
- 06.55 **ПРИКЛЮЧЕНИЯ КОТА В САПОГАХ** 6+
- 07.50 **ТРИ КОТА** 0+
- 08.05 **ПРИКЛЮЧЕНИЯ КОТА В САПОГАХ** 6+
- 09.00 Шоу Уральских пельменей 16+
- 10.00 **МОЛОДЕЖКА** 16+
- 14.00 **ЛЕМОНИ СНИКЕТ. ЗЗ НЕСЧАСТЬЯ** (Германия — США, 2004) 12+
- 16.00 Шоу Уральских пельменей 16+
- 16.50 **ПОСЛЕЗАВТРА** (США, 2004) 12+
- 19.10 **ПУТЕШЕСТВИЕ-2. ТАИНСТВЕННЫЙ ОСТРОВ** (США, 2012) 12+
- 21.00 **ОБЛИВИОН** (США, 2013) 16+
- 23.25 **ЗЕЛЕНЫЙ ШЕРШЕНЬ** (США, 2011) 12+
- 01.40 **ПУТЕШЕСТВИЕ-2. ТАИНСТВЕННЫЙ ОСТРОВ** (США, 2012) 12+
- 03.25 Миллионы в сети 16+
- 05.50 Музыка на СТС 16+

**REN** REN ТВ

- 05.00 Территория заблуждений с Игорем Прокопенко 16+
- 08.20 **АРМАГЕДДОН** (США, 1998) 16+
- 11.10 **2012** (США, 2009) 16+
- 14.00 **ИГРА ПРЕСТОЛОВ** 16+



*В Вестерос окончательно пришла зима. А вместе с ней — Дейнерис. В сопровождении драконов и множества союзников она возвращается на родной континент. Серсея теряет силы, но продолжает держаться за Железный Трон. Джон Сноу собирает войска для того, чтобы противостоять надвигающимся с Севера полчищам мертвецов. Сэм ищет способ уничтожения армии Иных. Оставшиеся в живых Старки собираются вместе в Винтерфелле. Грядет Великая битва живых и мертвецов... Дейнерис возвращается на родину. Арья напоминает семье Фреев, что Север все помнит. Джон организует оборону Севера, а Король Ночи и его армия движутся на юг... Джон сталкивается с сопротивлением, а Дейнерис принимает неожиданного гостя. Серсея собирает союзников... Король Севера наконец-то знакомится с Матерью Драконов. У Серсеи появляется новый союзник. Сэму приходится ответить за свои действия... Арья достигает конца пути. Дейнерис берет дело в свои руки. Джейме и Бронн везут в Королевскую Гавань военные трофеи, захваченные после победы над Тиреллами... Дейнерис требует от оставшихся в живых солдат Ланнистеров принести ей клятву верности. Джон прислушивается к предупреждениям Брана. Серсея клянется сокрушить всех, кто стоит у нее на пути...*

- 23.00 Добров в эфире 16+
- 00.00 Соль. Музыкальное шоу Захара Прилепина. Александр Иванов и группа Рондо 16+
- 02.00 Военная тайна с Игорем Прокопенко 16+

**360°** 360

- 06.00, 23.50 Самое яркое 16+
- 08.10, 09.20, 10.10 Вкусно 360 12+
- 09.00, 12.00, 15.00, 20.00 Новости 360
- 11.00, 04.00 Будни
- 12.20, 02.30, 05.00 Все просто! 12+
- 13.20 Агент ЖЖК 12+
- 14.10 Растем вместе 6+
- 15.20, 16.05, 17.00, 17.50, 18.40 **ВСТРЕЧНОЕ ТЕЧЕНИЕ** 16+
- 19.30 Добродель 360 12+
- 20.30, 21.20, 22.05, 23.00 **ЛЕГЕНДЫ О КРУГЕ** 12+

**ФИНАНСОВАЯ РАСЧЕТНАЯ ПАЛАТА** (8 (495) 799-40-08 www.finrp.ru) КРЕДИТНЫЙ ПОТРЕБИТЕЛЬСКИЙ КООПЕРАТИВ

**СБЕРЕЖЕНИЯ В МОСКВЕ СО СТАВКОЙ 15,675%**

Официально, надежно, безопасно:

- ✓ Работаем под строгим контролем Центрального банка РФ
- ✓ Сбережения и проценты застрахованы на всю сумму

Сбережения застрахованы системой страхования сбережений

Свидетельство СРО «Создмикрофинанс» № 709, ОГРН 1177746139130, ИНН 7714973706

**ОСОБЫЕ УСЛОВИЯ ПЕНСИОНЕРАМ**

ст. м. «Крестыанская Застава», ст. м. «Пролетарская», 3-й Крутицкий переулоч, 15



**НОВОЕ ШОУ** «ВОКРУГ СВЕТА ВО ВРЕМЯ ДЕКРЕТА» НА СТС  
КАРДИНАЛЬНО ОТЛИЧАЕТСЯ ОТ ВСЕХ ДРУГИХ ПРОГРАММ ПРО ПУТЕШЕСТВИЯ  
ОБ «ИЗЮМИНКЕ» ПРОЕКТА РАССКАЗАЛА ЕГО ВЕДУЩАЯ АННА СЕДОКОВА



**Елена Седокова**  
[nedelya@vm.ru](mailto:nedelya@vm.ru)

**Преодолевать сложности переездов и справляться с непредвиденными обстоятельствами, возникающими во время путешествий, Анне Седоковой приходится стремясь детьми: дочкой-подростком Алиной, шестилетней крестницей Полиной и совсем еще маленьким сыном Гектором. Любая мать пой-**

звать своему зрителю, дать полезные советы, которые могут пригодиться в подобной ситуации.

**Вы ведете программу с детьми. Для них это тоже работа или сплошное удовольствие? Мои дети должны поработать, прежде чем отдохнуть и получить удовольствие от аквапарка, от аттракционов... Я ими горжусь. И Алиной, и Полиной, и Гектором, которые невероятно профессионально отдыхают (смеется). Поля получает огромное удовольствие от всего, что происходит. Алин-**

если что — и сценарист может посидеть с ребенком. Порой бывает смешно наблюдать за мужчинами, которые занимаются маленькими детьми...

**В путешествиях наверняка без приключений не обходится?**

Да, не получается. Нас часто выгоняют со съемочных мест, ведь везде свои законы. Где-то можно снимать в аэропорту, где-то нельзя, где-то хотят 7 тысяч евро за съемку.... Хотели сделать сюжет в магазине, говорят: отправляйте запрос, ответ

Да, это так! Подумайте, какое это счастье — работать и иметь при этом возможность не разлучаться с семьей. Мы с детьми стали гораздо ближе. Обычно как? Ну пошел ребенок в школу, ну вернулся из нее... Ты со своим графиком работы не успеваешь следить за всем, что происходит в его жизни. А тут вы постоянно рядом, вместе преодолеваете препятствия, делите радостные минуты. Поэтому путешествуя с детьми — это по-настоящему сближает!

# РАБОТА ЕЕ МЕЧТЫ

Ведущая нового реалити-шоу «Вокруг света во время декрета» на СТС Анна Седокова



Я так живу

**ДОСЬЕ**

Анна Седокова родилась в 1982 году в Киеве. Бывшая солистка «золотого» состава популярной музыкальной группы «ВИА Гра» (2002–2004). В этот период коллектив достиг огромного успеха, и состав — Анна Седокова, Надежда Грановская, Вера Брежнева — до сих пор называют «золотым». Анна воспитывает троих детей: дочерей Алину и Монику и сына Гектора.

фото СТС

**КОРОТКО**

**АЛЕКСАНДР НЕЗЛОБИН И СЕРГЕЙ СВЕТЛАКОВ УХОДЯТ С ТНТ**

В июле 2018 года артисты Сергей Светлаков и Александр Незлобин станут лицами телеканала СТС. В прошлом году у звезд истекли контракты с каналом ТНТ. Александр Незлобин уже сообщил, что они со Светлаковым откроют совместную студию, которая будет делать проекты для СТС. В связи с этим пока непонятно, смогут ли артисты участвовать в сторонних проектах. Новый договор, к примеру, вполне может запретить Сергею Светлакову вести передачу «Прожекторперисхилтон» на Первом канале.

**«ГОЛОС. ДЕТИ»: СТАРЫЕ НОВЫЕ НАСТАВНИКИ**

Валерий Меладзе, Пелагея и Баста станут наставниками участников пятого сезона шоу «Голос. Дети» на Первом канале. Все они уже работали на проекте, но Меладзе — только детьми, а Баста — только со взрослыми. И ни разу не сидели в жюри вместе. В этом году к участию в шоу допущены вокалисты 7–14 лет. На конкурс прислали около семи тысяч заявок. После кастингов останется 123 участника, которые примут участие в слепых прослушиваниях. В прошлом сезоне шоу «Голос. Дети», напомним, наставниками были артисты Дима Билан, Валерий Меладзе и Нюша.

**Алексей Зиновьев**  
[nedelya@vm.ru](mailto:nedelya@vm.ru)

мет — это мужественный эксперимент.

**Анна, «Вокруг света...» уже не первый ваш телепроект.**

У меня был опыт работы и с Андреем Малаховым, и с Гариком Мартиросяном, и с Максимом Галкиным. И я горжусь этим опытом. Я окончила университет по специальности «телеведущая», так что у меня высшее профильное образование. Но «Вокруг света во время декрета» — это все-таки реалити-шоу. Здесь нет строгого сценария, текста. Например, мы едем в Колизей. И уже на месте понимаем, что все идет не так. И я должна немедленно отреагировать на это, расска-

ке сложнее, она уже тинейджер, учится в Ломоносовской школе, во время съемок постоянно с книжками, с тетрадками. Но я уверена, Алина гордится, когда приходит в школу и говорит, что «сегодня я побывала в Барселоне, а вчера — в Риме». При этом она отдыхала не за мамы и папы деньги, а зарабатывала свои. Да, дочка тоже получает гонорар, что делает ее более самостоятельной, и это здорово.

**Как вы решаете бытовые вопросы вдали от дома? Кто помогает?**

Дети. Старшая приглядывает за средней, средняя — за младшим. Иногда мы приглашаем няню, но у нас —

придет через два месяца. Поэтому снимали тайком. А в Таиланде местные жители были очень недовольны, что мы снимаем их достопримечательности. Почему, не понимаю. Но это дало возможность показать зрителям, каким неординарным порой бывает отношение к туристам.

**Можно сказать, что программа «Вокруг света...» — работа вашей мечты?**

**ГАРАНТ ЭКСПЕРТ**

**8-800-555-31-82** [www.garantinvestment.ru](http://www.garantinvestment.ru)

Клиентский офис: м. «Римская», «Площадь Ильича», пл. Рогожская застава, д. 2/1, стр. 1

Принимаем сбережения от 50 000 руб.

**от 15,5% годовых**



**АКЦИИ**

**«Подарочная карта всем новым клиентам!»**

Условия проведения акции: Мы не ограничиваем вас условиями использования подарка. Расходуйте его по своему усмотрению! Подарочная карта номиналом до 30 000 руб. от банка-партнера всем новым клиентам! Акция действительна для всех новых клиентов компании «Гарант Эксперт» и при заключении договора на сумму от 50 000 до 3 000 000 руб. Сроки проведения акции: с 15 октября 2017 г. до 31 января 2018 г.

**+3%**  
клиентам из других организаций (КПК, МФО и инвестиционные компании)

**+1%**  
пенсионерам

Средства застрахованы  
ООО СК «ОРБИТА». Лицензия Банка России СИ № 0326, СЛ № 0326. Не является публичной офертой.





**ЧТО НОВОГО** ВЫЙДЕТ НА МОСКОВСКИЕ КИНОЭКРАНЫ В ЭТОМ ГОДУ И КАКИЕ ИЗ ОТЕЧЕСТВЕННЫХ ФИЛЬМОВ ЗАСЛУЖИВАЮТ ВНИМАНИЯ ЗРИТЕЛЕЙ, РАССКАЗЫВАЕТ «ВЕЧЕРНЯЯ МОСКВА»



1

# ДОМОВОЙ РАЗБУШЕВАЛСЯ

Екатерина Гусева (слева) и Саша Политик в фильме «Домовой» (1). Кадр из фильма «Черновик»: Евгений Ткачук в роли Коти (слева) и Никита Волков (в роли Кирилла) (2). Константин Хабенский в роли Владимира Богданова в фильме «Селфи» (3)



## ПРЕМЬЕРА БУДУЩЕГО

К работе над фильмом о политиках Второй мировой войны приступает Александр Сокуров. Тема продолжает размышления большого режиссера об исторической личности, стоящей у руля власти. Только в отличие от «Молоха» или «Тельца», лента будет основана на кинохронике. И сосредоточится на Бенито Муссолини, Адольфе Гитлере, Иосифе Сталине и Уинстоне Черчилле. В этом игровом фильме-фантазии действующие лица встре-

тятся в «загробном» мире, забыв, что с ними случилось, и поделится тем, как они видели те или иные события, приведшие к мировому конфликту. Напомним, Александр Сокуров в прошлом — историк. А форма, которую нашел режиссер Сокуров, как всегда, необычна: он намерен использовать исключительно кадры исторической хроники, смонтированные в игровой фильм. Монологи и диалоги персонажей будут вестись за кадром.

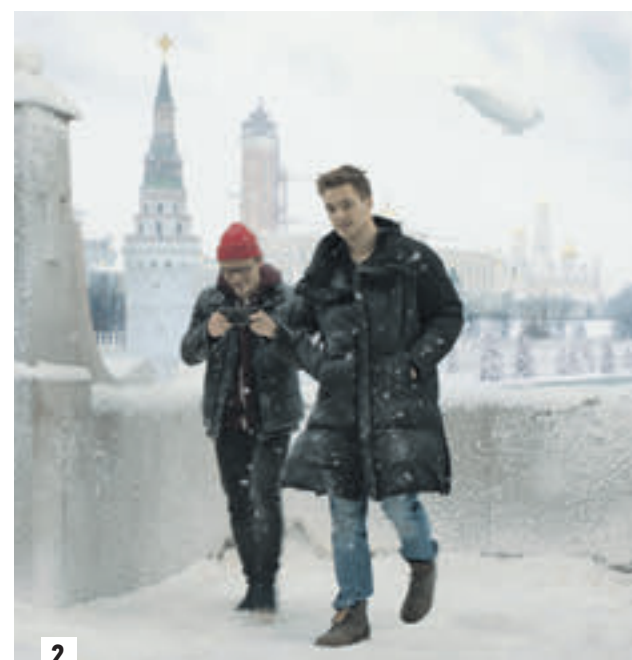

2



3



Елена Булова  
[nedelya@vm.ru](mailto:nedelya@vm.ru)

Мы постарались выбрать для вас киноновинки, которые, на наш взгляд, не заставят вас пожалеть о потраченных на их просмотр времени и деньгах.

### Селфи

Психологический триллер «Селфи» — фильм одного из самых интересных современных режиссеров Николая Хомерики. Актерский состав картины впечатляет — тут и Константин Хабенский, и Федор Бондарчук, и Анна Михалкова.

Любопытный сценарный ход Сергея Минаева позволяет главному герою — популярному телеведущему — взглянуть на собственную жизнь со стороны, встретившись с двойником, который отнимет у оригинала

все — работу, славу, жену, любовницу.

— Я согласилась с удовольствием на этот проект, — рассказывает Анна Михалкова, — потому что здесь снимался мой товарищ Костя Хабенский, а режиссером был Николай Хомерики, с которым мы уже работали и с которым работать очень комфортно. В этой истории

двойник мужа для моей героини — это попытка выстроить с ним отношения так, как ей бы того хотелось в идеале. Думается, мало кто хотел бы оказаться на месте героя в подобной ситуации, а как он будет выкручиваться, мы увидим уже 1 февраля.

### Черновик

Тему публичного ухода в небытие продолжает и фантастическая лента «Черновик» Сергея Мокрицкого (снявшего масштабную военную драму «Битва за Севастополь»). Кажется, еще недавно режиссер за-

глядывал к нам на огонек в редакцию «Вечерки» и рассказывал о предстоящих съемках. И вот столь ожидаемый фильм по философскому роману Сергея Лукьяненко уже готов. Его герой — компьютерщик Кирилл — однажды обнаруживает, что вычеркнут неизвестно кем из жизни. Его не узнают родные, отсутствует прописка в домовый книге и негде жить. Выход из ситуации окажется самым неожиданным. А картина появится уже в марте.

— В сценарии, — рассказывает режиссер, — присутствует оболтус, который легко идет по жизни, и вдруг перед ним открывается возможность путешествовать по мирам, которых множество. Но за возможность эту нужно согласиться на то, чтобы тебя забыли в собственном мире — родители, любимая девушка, друзья, собака. Я снова возвращаюсь к теме выбора, которая есть в моих военных фильмах. Но выбора уже совсем другого рода. Это патриотизм через призму фантазии, как в фильме «Матрица».

### Домовой

А героине Екатерины Гусевой предстоит отстаивать собственное место под солнцем в комедийном семейном фэнтези режиссера Евгения Бедарева, героиня которого — молодая мама и ее дочь — вселяются в сталинскую высотку в центре Москвы и обнаруживают там домового, который совершенно не собирается делить жилплощадь с новыми хозяевами.

— В последний сезон, — рассказывает Екатерина Гусева, — я была вымотана серьезными драматическими ролями в театре и кино, а тут — жанр комедии! Это

как глоток свежего воздуха и выплеск какого-то хорошего авантюризма, приключений. Такое удовольствие и счастье было работать! Мы снимали в павильоне, я душу отвела, так похулиганила! Были драки, представляете, я дралась с мужчинами! Были кошки куклачевские в кадре. Я играла маму потрясающей маленькой актрисы Саши Политик — семилетней, но с большим будущим, она для меня — открытие. Были взрывы, и дым, и огонь, и вода, что мы только не творили! Нашими художниками была построена потрясающая декорация: витражи и сво-

ды в подъезде дома, лифт, коридоры — то, что потом было разгромлено. Это я так боролась с нечистой силой — талантливая работа Сережи Чиркова.

Для съемок была построена декорация дома на Котельнической набережной площадью свыше 800 квадратных метров. Можно было бы, конечно, и в реальной высоте снимать, да хозяйка квартиры на это не соглашалась. Оно и понятно: по ходу фильма декорация полностью разрушается.

### Завод

Режиссер Юрий Быков работает над «жестким мужским триллером» (так он сам охарактеризовал жанр своего нового фильма «Завод»). Рабочие из глубинки, узнав, что предприятие, которому они отдали жизнь, собираются закрыть, берут в заложники олигарха. Картина появится на экранах весной. В главных ролях: Денис Шведов, Андрей Смоляков, Владислав Абашин, Александр Бухаров, Иван Янковский.



**ШЛЯГЕР** ГРУППЫ «БЕЛЫЙ ОРЕЛ» — РОМАНС «КАК УПОИТЕЛЬНЫ В РОССИИ ВЕЧЕРА» — НА ПРОТЯЖЕНИИ ДОЛГИХ ЛЕТ ОСТАЕТСЯ ВИЗИТНОЙ КАРТОЧКОЙ КОЛЛЕКТИВА И ПО-ПРЕЖНЕМУ ПОПУЛЯРЕН У ПОКЛОННИКОВ ТВОРЧЕСТВА МУЗЫКАНТОВ

# ЮБИЛЯРЫ НАВСЕГДА



Участники группы «Белый орел» — музыканты Денис Косякин (слева) и Александр Ленский знают: у песен нет возраста и срока годности

**Александр Ленский, директор группы «Белый орел», стоявший у истоков создания коллектива, и солист Денис Косякин рассказали «ВМ», как сейчас живет группа, исполнившая бессмертный хит «Белый орел» у большинства слушателей ассоциируется с романсом «Как упоительны в России вечера». За годы исполнения песни она, наоборот, уже набила вам оскомину?**

Нет, против самой песни мы ничего не имеем и сами любим ее исполнять. В 2000 году мы выступали в Израиле на фестивале вместе с другими артистами из России. Это было одно из наших самых посещаемых выступлений: в тот день на концерте собралось около трехсот тысяч зрителей. Когда нас пригласили на сцену, песню «Как упоительны в России вечера» ведущие представили неофициальным гимном России. С того момента за ней и закрепился такой статус, что нам, конечно, очень лестно.

**Не обидно, что из множества песен слушатель всегда просит исполнить одну и то же?**

Некоторые музыканты страдают от того, что музыкального материала мало, а у нас его много — в репертуаре группы более двухсот песен. И если сольный концерт состоит примерно из двадцати песен, то у нас готова программа для десяти абсолютно разных концертов. Мы работали

**Песни писались не для того, чтобы зарабатывать деньги, а, как говорится, для ближнего круга, для теплых застолий с друзьями**

с сильными авторами: основатель группы Владимир Жечков очень внимательно относился к текстам. Но если слушатель особенно выделил некоторые композиции — что ж, так тому и быть! Кстати, сложно сказать, сколько группе лет. Мы группа без возраста (смеется). Какого-то начала музы-

кального летоисчисления у нас не существует, так что всегда можно сказать, что у группы в этом году юбилей! Если вести отсчет по нашим первым наградам, то да, нам около двадцати лет. А если считать с первой записанной песни, то выходит, что больше.

**Тем не менее группа до сих пор любима слушателями — вы выступаете с концертами, ездите с гастрольями за границу. В чем секрет успеха?**

Секрета нет. Просто мы занимались творчеством без какой-либо коммерческой составляющей. Песни писались не для того, чтобы зарабатывать деньги, а, как говорится, «для ближнего круга», для теплых застолий с друзьями. Поэтому, наверное, эти песни и любят. Лично мне при взгляде на современных исполнителей, не всех, разумеется, но многих, кажется, что наш шоу-бизнес стал гораздо более «бизнес», чем «шоу». От многих телеплощадок мы уже несколько лет отказываемся — к сожалению, иногда на передачах артисты начинают мериться не талантами, а кошельками.

**Оксана Васильева**  
[nedelya@vm.ru](mailto:nedelya@vm.ru)

## театральная афиша

МХАТ им. М. Горького

Тверской бул., 22, ☎ (495) 697-85-86

**Основная сцена.** 26/1 Старая актриса на роль жены Достоевского. 27/1 днем Синяя птица, в 18 ч. 30 м. Пигмалион. 28/1 днем Ее друзья, в 18 ч. 30 м. Как боги. 30/1 премьера В поисках радости. 31/1 Вишневый сад.  
**Малая сцена.** 25/1 премьера Чудаки. 26/1 Любовь взаимны. 27/1 премьера Студент.

Гос. акад. театр им. Евг. Вахтангова

Ул. Арбат, 26, ☎ (499) 241-16-79

**Основная сцена.** 26/1 Отелло. 27/1 днем Кот в сапогах, веч. Последние луны. 28/1 Ветер шумит в тополях. 29/1 Учимся быть артистами! («Турандот») — сп. выпускников ТИ им. Бориса Шукина. 30/1 премьера Горячее сердце. 31/1 Анна Каренина.

**Новая сцена.** Ул. Арбат, 24. 26/1 в 19 ч. 30 м. Крик лангусты. 27/1 в 19 ч. 30 м. премьера Наш класс. 28/1 днем Питер Пэн, в 19 ч. 30 м. премьера Ричард III. 30/1 в 19 ч. 30 м. Неосторожная актриса. 31/1 в 19 ч. 30 м. Гроза.

**Первая студия Вахтанговского театра.** 31/1 в 19 ч. 30 м. премьера Фрекен Жюли.

**Арт-кафе.** 25/1 в 20 ч. Гений формы. Вечер Ю. Краскова. 26/1 в 20 ч. Мелодия на два голоса. Вечер Ел. и А. Михайловых. 27/1 в 16 ч. МУЛЬТИJAZZ. Детский музыкальный театр «Домисолька». 28/1 в 13 и 16 ч. Красная шапочка. Читает с оркестром А. Олешко. 30/1 в 20 ч. Кабаре Бродячая собака. Вечер Ю. Рутберг.  
**Симоновская сцена.** 25/1 в 20 ч. премьера Очарованный странник. 27/1 в 20 ч. премьера Бедность не порок. 31/1 в 20 ч. Тихая моя Родина...

**Экскурсии. Фойе театра. Основная сцена.** 28/1 днем Экскурсия по театру. Прошлое и настоящее.

**Фойе театра. Новая сцена.** 27/1 в 12 ч. 30 м. Вахтанговское закулисье. Новая сцена.  
**Музей-квартира Е. Б. Вахтангова.** Денежный пер., 12. 27/1 в 13 ч. Мемориальный музей-квартира Е. Б. Вахтангова.

ЛЕНКОМ Московский гос. театр

Ул. М. Дмитровна, 6, ☎ (495) 699-96-68

25/1 Вишневый сад. 26/1 Пролетая над гнездом кукушки (Затмение). 27/1 Пер Гюнт. 28/1 премьера Сны господина де Мольера... 29/1 Вальпургиева ночь. 31/1 День опричника.

РАМТ

Театральная пл., 2, ☎ (495) 692-00-69

**Большая сцена.** 27/1 днем Принц и нищий, веч. Цветы для Элджернона. 28/1 днем Кролик Эдвард, веч. Алые паруса. 31/1 веч. Свои люди — сочтемся.  
**Маленькая сцена.** 30/1 в 19 ч. 30 м. Дом с башенкой. 31/1 в 19 ч. 30 м. Правила поведения в современном обществе.

**Черная комната.** 27/1 в 15 ч. 30 м. Как кот гулял, где ему вздумается, в 19 ч. 30 м. Минуты тишины. 28/1 в 15 ч. 30 м. Как кот гулял, где ему вздумается. 31/1 в 15 ч. 30 м. Русалка.

Муз. театр п/р Геннадия Чихачева

Ул. 1-я Новокузьминская, 1, ☎ (495) 371-16-95

**На сцене ДК «Заречье», Некрасовка.** Ул. 1-я Вольская, 11. 27/1 днем Зайка-почтальон, в 17 ч. Пират и призраки.

**На сцене театра кукол «Жар-птица».** Ул. Стромынка, 3. 26/1 веч. премьера Недоросль.

Театр Романа Виктюка

Ул. Стромынка, 6, ☎ (495) 612-14-01

25/1 премьера Крылья из пепла. 26/1 Давай займемся сексом. 27/1 Мастер и Маргарита. 28/1 премьера Мандельштам. 30/1 Служанки.

Московская консерватория

Ул. Б. Никитская, 13, ☎ (495) 629-94-01

**Большой зал.** 29/1 Посвящение В. Халилову. Центральный военный оркестр МО РФ. Дирижер — С. Дурьгин.

**Малый зал.** 29/1 Казанский камерный оркестр «La Primavera». Руководитель и дирижер — Р. Аязов. Бах, Гайдн, Блох, Фут.

Благотворительный фонд «Бельканто»

**Евангелическо-лютеранский кафедральный собор Св. Петра и Павла.**

Старосадский пер., 7/10, [www.belcantofund.com](http://www.belcantofund.com), ☎ (965) 312-53-71

26/1 в 20 ч. Романтический вечер в Париже. Два органа и восемь саксофонов. Жигу, Гильман, Форе, Жиро, Дассен, Косма. 27/1 в 15 ч. Проект «World music в Кафедральном». Кельтское рождество. «Орган, кельтские арфы и волынки». Берд, традиционные ирландские и шотландские мелодии, в 18 ч. «Звучащие полотна. Альбрехт Дюрер». Моцарт. Реквием. Моцарт, в 21 ч. Музыка Вселенной. Видео-инсталляция: Вселенная глазами телескопа Hubble. Бах, Циммер, Бадаламенти, Гласс.

МИНИСТЕРСТВО КУЛЬТУРЫ РОССИЙСКОЙ ФЕДЕРАЦИИ

242 | Театральная Сезон 2017/2018

Большой театр

CREDIT SUISSE

Историческая сцена

15, 16, 17, 18 февраля

ПРЕМЬЕРА

Петр Чайковский

**Пиковая дама**

ОПЕРА В ТРЕХ ДЕЙСТВИЯХ

Дирижер-постановщик Туган Сохиев

Режиссер-постановщик Римас Туминас

16+

Билеты: +7 (495) 455-5555, [www.bolshoi.ru](http://www.bolshoi.ru)

Реклама

Фотоколлаж: Йозефаса Ялонска



15 июля 1968 года. Владимир Высоцкий во время закрытия театрального сезона в Театре драмы и комедии на Таганке

## 80-ЛЕТИЕ

СО ДНЯ РОЖДЕНИЯ ВЛАДИМИРА ВЫСОЦКОГО ОТМЕЧАЮТ ПОКЛОННИКИ ПОЭТА И АКТЕРА. КАЖЕТСЯ, ЧТО ВСЕ ВОСПОМИНАНИЯ ОБ ЭТОМ ЧЕЛОВЕКЕ УЖЕ НАПИСАНЫ, ТЕМ НЕ МЕНЕЕ И СЕГОДНЯ НАХОДЯТСЯ ДЕТАЛИ, КОТОРЫЕ ДЕЛАЮТ ЕГО ОБРАЗ БЛИЖЕ И ПОНЯТНЕЕ

# ПОНЯЛ Я: БОЛЬШЕ ПЕСЕН НЕ ПЕТЬ



Михаил  
Захарчук  
[nedelya@vm.ru](mailto:nedelya@vm.ru)

В конце семидесятих годов учился в Военно-политической академии на редакторском отделении. Командование ВПА делегировало меня в ВТО (Всероссийское театральное общество). Там как военному человеку мне стали поручать весьма непростые задания. Одно из них — организовывать зрительскую бригаду в Театре на Таганке. А Юрий Любимов был категорически против любых связей с общественностью, если они не приносили доходов. И тут не было счастья, да несчастье помогло. Мне удалось, проявив некоторую изворотливость и самоот-

верженность, буквально спасти от ареста около тысячи финских стульев для вновь строящегося здания театра. Это отдельная, почти детективная история, но здесь я о ней вспоминаю лишь потому, что благодаря тем стульям стал на Таганке уважаемым, почти своим в коллективе человеком. Со мной, старлеем, все здоровались почтительно, как с полковником. На меня обратил внимание и Владимир Семенович Высоцкий. И вот вызывает меня однажды мой командир, полковник Анатолий Григорьевич Утыльев: «Звонил Володя Высоцкий. Говорит, что ты для Таганки чуть ли не подвиг совершил. А вот не мог бы помочь ему отопление размороженное починить и запустить?» Понятия не имея, что такое разморо-

женное отопление, я резво согласился. ...Высоцкий строил дачу на половине участка киносценариста Эдуарда Володарского. Не сам, разумеется, а мастера строили. Да оказались по факту никудышными людьми. Отдельная дом изнутри, запустили автономное отопление. Потом выпи-

Видно, люди не могут без яда,  
Ну а значит, не могут без змей.  
/Песенка про мангустов, 1971/

ли и ушли, забыв его выключить. А дело было в канун 1979 года, когда в Москве стояли жуткие морозы. Воробы на лету замерзли. Ну и Володино отопление благополучно разморозилось. Меня по этому поводу он лично

проинструктировал: «По Профсоюзной — едешь все время прямо. На 36-м километре свернешь вправо, там дачи Госстроя и писательский поселок. Как увидишь забор из новых некрашенных досок — так это и есть моя дача. Вот тебе ключи...»

...Почти неделю я валандался с тем отоплением и каж-

дый вечер перед Володей держал отчет. В итоге все трубы мы починили и даже сделали пробную топку, но потом полностью слили воду из системы, чтобы она по новой не разморозилась. Летом того же года, как

Спасибо вам, святители,  
что плюнули да дунули,  
Что вдруг мой родители  
зачать меня задумали  
/Баллада о детстве, 1975/

я и предрекал, все батареи отопления были заменены. Здесь же я хочу развеять имеющийся стойкое хождение миф о том, что Высоцкий был парнем с душой нараспашку. Ничего подобного. Его поведение в быту, в отношениях с людьми — знакомыми и незнакомыми — отличалось всегдашней осторожностью и даже закрытостью. И если раньше Володя смотрел на меня как полковник на капитана (как раз это звание я тогда получил и всегда ходил в театр в форме), то после дачной эпопеи заметно потеплел. Даже стал кликать Мишаней.

...После смерти артиста я написал повесть «Босая душа, или Штрихи к портрету Вы-

соцкого». Долго обивал пороги столичных издательств и толстых журналов. Никого не заинтересовала моя работа. Помог земляк и старший товарищ, писатель Иван Стаднюк. Он познакомил меня с редактором киевского журнала «Радуга» Цюпой. Юрий Иванович поставил условие: «Опубликую, но пусть предисловие напишет отец Высоцкого». Тогда я вручил рукопись Янкловичу и заодно попросил познакомить меня с Семеном Владимировичем. На Валерия Павловича моя повесть тоже впечатления не произвела: «Для меня здесь ничего нового нет, — сказал, — а твое желание закончить с Семеном — просто заведомая глупость. Намаешься со стариком. Там уже сплошные



комплексы. Впрочем, запиши телефон...»

...Полковник в отставке Высоцкий продолжительное время не одобрял поступки и вообще жизненную философию своего сына. Однажды, после пары рюмок

(на самом деле с лупой!), он натурально терроризировал бедолагу-автора придирками и замечаниями. Доставал меня, что называется, из-под земли. Однажды дозвонился ко мне в обкомовскую гостиницу на Камчатке! И через двенадцать тысяч киломе-

коведов, как собак нерезанных на мою голову! Дустом бы вас поистрелять! Нинку (первую жену, мать Володи. — М. З.) он всюду повыщивал! А доблесть ее только в том и состоит, что родила парня, а так в упор сына не видела. Вот почему ты не написал о Евгении Степановне, которая даже трубы себе, сердечная, зашила, чтобы других детей не рожать, чтобы только Володю растить?! Вот это я понимаю — самоотверженность женщины!

— Семен Владимирович, побойтесь Бога! Но о трубах-то

Наматываю мила на кардан  
Назло канатам, тросам, проводам...  
Вы только проигравших урезоньте,  
Когда я покажусь на горизонте!  
/Горизонт, 1971/

том. К тому же Семен Владимирович показал-таки мою рукопись А. Е. Крылову, безусловно, первому и главному высококоведу в стране, как первым и главным биографом барда со временем стал Валерий Перевозчиков, а хранителями его магнитофонных записей — Александр Петраков и Михаил Крыжановский. И Андрей тоже раздраконил мою, как я уже откровенно признавался, на самом деле не шибко

в унитаз, как грозились сделать, — я не обижусь.

— Да ладно тебе залупаться, — сказал тогда добродушно и примирительно Высоцкий. — Ну погорячился я малость. Так для пользы же дела воспитываю тебя, дурака. Намерение-то у тебя хорошее, я, что ли, не вижу, не понимаю? И пишешь ты о Володе как можешь, душевно, как у тебя получается, пишешь. Но ..., сынок, другое: тебе же, как Эдику Володарскому, обязательно хочется выпендриться. Чтобы потом все говорили: вон-де какой у нас Захарчук — орел крутой! Каких

ничего, кроме искренней любви к Володе, мною не движет: не кривил я душой — как перед сыном, так и перед отцом. И общался с ним, как с отцом собственным.

С некоторых пор показушный гнев и редко обоснованная сердитость Высоцкого перестали меня так уж сильно волновать, да и на убыль они пошли стремительно. Старик, слава Богу, понял, что перед ним не корыстолюбивый шустряк-самоучка, пытающийся выудить из благодатной ситуации пользу. И я продолжал к нему навещать даже после того, как он все ж таки прочитал рукопись и написал к ней предисловие. И она была опубликована в четырех номерах литературно-художественного журнала «Радуга».

Рукописью моей Высоцкий-редактор занимался около трех месяцев. И за это время обкорнал ее почти на три печатных листа! Правда, никогда не самовольничал. Переписывая что-либо, выбрасывая или просто меняя акценты, кипятился, ругался, но всегда, буквально по каждой измененной строке, ставил меня в известность. И последнее. Редко кому из любителей творчества Высоцкого известен такой почти мистический факт. Самый первый снимок Владимира Семеновича был опубликован 25 июня 1960 года в газете «Вечерняя Москва». На нем — сцена из учебного театра с участием Высоцкого. Первая публикация о театральном творчестве Владимира Высоцкого (всего один абзац) появилась в газете «Советская культура» 28 июня того же 1960 года. Речь шла о дипломном спектакле выпускников Школы-студии МХАТа.

Ровно двадцать лет спустя о смерти выдающегося барда современности в некрологе сообщила «Вечерняя Москва», а «Советская культура» просто дала снимок спектакля с участием Высоцкого в траурной рамке. И больше ни одно средство массовой информации великого Советского Союза на это трагическое событие не откликнулось.

Бог создал человека,  
Как пробный манекен.  
/Баллада о манекенах, 1974/

коньяку, даже признался мне, что из-за Володи у него сикось-накось пошла служба. Генералом не стал, хотя окончил Академию Генерального штаба, и все его пятнадцать однокашников из заочной группы лампы получили. Однако после смерти сына отец, к слову, весьма неглупый человек, кардинально пересмотрел свое отношение и к своему, как ему когда-то казалось, непутевому отпрыску, и, главное, к его неординарному творчеству. Вот это признание дорогого стоит: «Я прошел всю войну, всякое видел. И могу сказать, что сын был храбрее меня, своего отца. И храбрее, мужественнее многих. Почему? Да потому, что и я, и все мы видели и недостатки, и несправедливость, и глупость людей, нередко высокопоставленных. Но молчали. Если и говорили, то только в застолье да в коридорах между собой. А он не побоялся открыто сказать обо всем этом... Он был настоящим патриотом».

На столь решительную переоценку ценностей наложилась еще и трагически нелепая смерть второй, чрезвычайно любимой жены Семена Владимировича — Евгении Степановны Лихалатовой, с которой он познакомился на войне. Женщину убила сосулька, упавшая с крыши собственного дома. Кроме всего прочего,

тров отчитывал: «Ну что за... ты тут понаписывал?! Да не могло быть такого, ...! Это ж как, ... , надо не любить моего сына, чтобы написать: «Лучшим его другом был Валерий Янкович!» Ты по-

Мы — сыновья своих отцов,  
Но блудные мы сыновья.  
/Мистерия хиппи, 1974/

## Я ВЫШЕЛ РОСТОМ И ЛИЦОМ, СПАСИБО МАТЕРИ С ОТЦОМ...



Этот снимок сделан в 1948 году в немецком городе Эберсвальде, где майор Семен Высоцкий прослужил два с половиной года. На фото (слева направо): мачеха Евгения Степановна Лихалатова, Володя Высоцкий и отец Семен Владимирович Высоцкий.

К родной матери Нине Максимовне Владимир Высоцкий переехал во время учебы в 10-м классе и до конца своей жизни сохранил с ней близкие отношения.

Возвращаются все,  
кроме лучших друзей,  
Кроме самых любимых  
и преданных женщин.  
Возвращаются все,  
кроме тех, кто нужней...  
/Прощание, 1966/

нимаешь это? Он же по Нью-Йорку бегал, зараза, и продавал Володины рукописи по 50 баксов за листок. Мишка Шемякин его поэтому таким барыгой на куриных ножках изобразил. Лучшего друга нашел! Да я тебе, ...,

мне откуда было знать? — растерянно вопрошал я. — А обязан знать, коли берешься за такое дело! Ты сто раз спроси-переспроси меня, других людей, кто близко знал Володю, как это Крылов, Перевозчиков делают. Тогда и пиши. Нет, видит Бог: я почитаю-почитаю такую хренотень, да и сам за книгу о сыне возьмусь! И запомни: нет и не было никакой Ксюши! Заруби это на своем хохлацком носу. Кто она такая, твоя Ксюша? Ни сиськи, ни письки и жопа с кулачок. А ты ее тут изображаешь чуть ли не главной Володиной любовью. Я тебе, ..., дам любовь! Я тебе морду набью за такую клевету на сына, и любой суд меня оправдает! Писатель-самоучка ...!» Я был уже не рад, что связался со столь, мягко говоря, оригинальным рецензен-

могучую работу. Но что мне оставалось делать, кроме как терпеть? Не мог я хлопнуть дверью в сердцах по многим причинам. При этом шкурный интерес, связанный с публикацией повести в «Радуге», являлся причиной далеко не перво-степенной: я согласен был от написанного и отказаться. Однажды, когда «Семен» (близкие и знакомые только так его величали) достал меня своими придирками по самое никуда, я ему прямо заявил: можете порвать мою «Душу» и спустить

фактов жареных наковырял. А я, видишь ли, об истории, о вечности думаю. Все-таки умные люди со временем отдадут предпочтение тому, что отец сказал о сыне, а не бредням Володиных субутильников. Это ж понимать надо!

После подобных рассуждений Высоцкого-старшего, пожалуй, не все читатели «Вечерки» в следующее признание и поверят, но факт остается фактом: со временем мы просто привязались друг к другу. Семен Владимирович отлично видел, что

Не сравнил бы любовь с тобой —  
Хоть казни меня, расстреливай!  
Посмотри, как я люблю тебя!  
Как Мадонной Рафаэлевой!  
/Дом хрустальный, 1978/

Высоцкого-старшего начали донимать фронтные раны. И без того с характером не сахар, Семен Владимирович стал свиреп и раздражителен до крайности. Читая «Босую душу» даже не в очках, а с лупой в руках

не то что не подпишу эту хренотень, а порву ее сейчас на мелкие кусочки и спущу в унитаз! Ты меня понял, писатель?! Какого... берешься за дело, которое тебе не по плечу? Развелось вас, высоц-

### ОБ АВТОРЕ

Михаил Захарчук

Советский и российский журналист. Работал в «Красной звезде», ТАСС, был главным редактором журнала «Вестник ПВО». Полковник в отставке.





Екатерина Рощина  
nedelya@vm.ru

«Брать кукурузу или не брать?» — практически интерпретация вопроса «Быть или не быть». «Как измельчало человечество, и в глобальном, и в личном», — пронеслось легким ветерком где-то на уровне подсознания. А рациональное и основательное — то, что так ценят во мне близкие, — уже вынесло вердикт сладкой консервированной кукурузе. Однозначно брать! Банка с грохотом полетела в чрево большой металлической тележки. Но, конечно, кукурузе было одиноко. Уже сколько набрала — и куда, как тащить... Я типичная жертва ассортимента. Тут-то мы и столкнулись, вернее, наши тележки. — Извините, — одновременно сказали я и та женщина, с тележкой которой произошла «авария» местного супермаркетного масштаба.

— Привет, — криво улыбнулась мне женщина. И я, конечно, сразу узнала ее. Бывшая одноклассница с необычным именем Тереза. В советском детстве экзотических имен было мало. И все мы — Ленки, Катки, Таньки и Светки — жгучей завистью завидовали девочке по имени Терезка. Позавидовать, скажу честно, можно было не только имени. Все мы были «одинаково нищие», как позже охарактеризовал эту эпоху один современный классик от литературы. Скучные серые дома-девятиэтажки, а в них малогабаритные квартиры, у кого-то двушки, у кого-то трешки, но заселенные «под завязку». Бабушки, дедушки, родители, младшие братья и сестры. Одинаковые полированные стенки, заставленные книгами. Непременно антресоли: на них ложки и макулатура. Дедушки собирали старые газеты — макулатуру. Потом ее можно было сдать и получить талончик Джека Лондона. Дедушки

увлеченно собирали домашние библиотеки, мамы и бабушки — сервиз «Мадонна», редкой пошлости. И — тяжелые хрустальные салатники. Полированные стенки были заставлены этой роскошью под завязку... Эх, знали бы они, бабушки-дедушки, что сейчас все тогдашнее «богачество» окажется в одиночестве сначала транзитом на даче, а потом и вовсе на помойке. Вместе с главным украшением советского интерьера, бордовым ковром турецкого рисунка. Ковер, висящий на стене, в начале XXI века будет осмеян миллионами шуток, подвергнут жесточайшему остракизму, предан анафеме и выброшен с глаз долой. Впрочем, в доме у Терезки никогда не было ковра на стене. И жила она без надоедливых младших братьев и сестер, одна, как царевна. С мамой — будто сошедшей с рекламной обложки, фигуристой блондинкой с льняными локонами. Мама Терезки не работала, а «творила быт». Папа ездил

в загранкомандировки и казался нам каким-то мифическим, полуреальным персонажем. Никто из нас его не видел, но, несомненно, где-то он вершил свою важную работу. «Штирлиц!» — думала я. И представляла, конечно, красавца Вячеслава Тихонова. И мама Терезки красавица. В кого тогда Терезка такая, непонятно. Какая-то тяжелая, фигурой похожа на грушу, кудловатая прическа, глаза светло-карие, почти желтые. И уши... Большие, просвечивающие на свет, нежно-алые детские уши.

Нет, конечно, она не была красавицей. Зато у нее первой из нашего класса появились настоящие джинсы, а как-то она угостила меня жвачкой с вкладышем. На нем Том гонялся за Джерри. Жвачку я отдала младшему брату, и он с наслаждением выдул из нее большой розовый пузырь. А вкладыш оставила себе. Он долго еще пах чем-то приторно-конфетным, запретно-заграничным. С Терезкой хотели дружить: она хорошо училась, щедро давала списывать унылую математику и непонятную

химию, угощала прозрачными леденцами и приглашала к себе домой. Мы любили ходить к Терезке. Там всегда нас встречала ее мама. Обязательно в шелковом домашнем халатике, который выглядел покрупнее иного платья на выход, в очаровательных тапочках на каблукках, с меховыми помпонами. Она разговаривала певучим нежным голосом, залиvisto, как колокольчик, смеялась. — Сейчас-сейчас я к вам присоединюсь! Только добавлю хмели-сунели, — говорила она и что-то сыпа-

# ХМЕЛИ-СУНЕЛИ



НИНА БУРДЫКИНА



ла, сыпала из пакетика прямо в кастрюлю.

Потом садилась с нами за стол: мы стыдливо замолкали.

— Вы говорите, говорите! — подбадривала нас мама Терезки и встряхивала белыми волосами. — А кто это — Беляш? Украд журнал?

Мы объясняли, что Беляш — это Андрюха Белоаяр, второгодник, кумир всех девчонок в параллели, хулиган и умопомрачительный красавец с уже пробивающимися усиками.

— Белоаяр! Какая прелесть! — звенел хрустальный колокольчик смеха Терезкиной мамы. Кажется, ее звали Ольга Леонидовна... Она добавляла капельку коньяка себе в кофейную чашечку тончайшего костяного фарфора. И грозила нам пальцем: не болтайте!

— Для настроения и чуть-чуть! А потом я вам погадаю!

И действительно, настроение как-то поднималось на следующую ступеньку, причем не только у Ольги Леонидовны, но и у нас как у невольных соучастников. Вот и в тот раз: тогда мы учились, кажется, в седьмом. Ольга Леонидовна раскидывала карты. Всем гадала только хорошее: валетов да королей самой разной масти. Ну иногда еще — дальнюю дорогу. Казенный дом, несомненно, школа. А в казенном доме и пиковый валет — Андрюха Белоаяр. И валет червей — Колька Терехин. И бубновый — Яшка Фрезензон. Яшка — рыжий, как огонь. Терезкины щеки загорелись ярким румянцем. Неужели ей может нравиться этот дохлый Яшка, пиликающий на скрипке, гадали мы по дороге домой.

Вот потеха! Упитанная Терезка с желтыми кошачьими глазами и маленький, худенький Яшка! Умора. Мы упали от смеха в глубокий белый снег и задыхались от хохота. Потом, обессиленные, смотрели в небо густой кобальтовой синевы. В свете фонарей кружилась пушистый снег.

— Повезло этой Хлеборезке, — вдруг сказала Танька Фролова.

И мы вдруг как-то моментально поняли, что Хлеборезка — это Терезка. И что повезло ей, некрасивой обыкновенной девчонке, родиться в такой семье, с папой Штирлицем, с мамой сказочной Царевной Лебедью.

И, более того, мы не только поняли мысль про Терезку-Хлеборезку, но еще и малодушно согласились с этим. Пожалуй, это было первое, еще не названное преда-

тельство в нашей детской жизни.

— А что такое эти хмели-сунели? — спросила Светка.

Никто не знал. По названию, несомненно, уникальная вкуснятина. Наверное, Штирлиц привез из-за границы.

А к Терезке так и прилипло это — Хлеборезка.

Больше к ней в гости мы не ходили: что-то там у них случилось, вроде как Штирлиц остался в своей зарубежной командировке, а Терезку и Ольгу Леонидовну бросил.

В конце года Терезка перешла в другую школу, и о ней благополучно забыли. Иногда мы, девчонки, встречали Терезку и ее маму: они прогуливались вместе по Чертановскому парку, держась под руку. Я старалась прошмыгнуть мимо незаметной тенью, ведь в молодости кажется, что горе заразно. А они источали горе, все больше походя друг на друга, сливаясь в одиночестве и замыкаясь в себе. Но все равно было что-то в них необъяснимо прекрасное. Позже я поняла, что именно. Они были вместе, говорили и не могли наговориться, и мне казалось, что даже без папы Штирлица Терезка и Ольга Леонидовна

а кто дочь; погрузневшая Ольга Леонидовна, похудевшая Терезка... в одинаковых облезлых норковых шубах и нелепых меховых беретах, похожих на зеленый мох, в бескаблучных стоптанных угги. Всегда под руку. Всегда о чем-то увлеченно разговаривают. Три десятка лет прошло, а они все не наговораются. Обзавидуешься. И тут наши тележки столкнулись. У меня — гора всего, от лимонов до туалетной бумаги. Какой стыд. У Терезки — очень аристократично: небольшая бутылка армянского коньяка, сыр маасдам в нарезке и два пакета приправы хмели-сунели. На кассе я сказала: проходи первому парку, держась под руку. Я старалась прошмыгнуть мимо незаметной тенью, ведь в молодости кажется, что горе заразно. А они источали горе, все больше походя друг на друга, сливаясь в одиночестве и замыкаясь в себе. Но все равно было что-то в них необъяснимо прекрасное. Позже я поняла, что именно. Они были вместе, говорили и не могли наговориться, и мне казалось, что даже без папы Штирлица Терезка и Ольга Леонидовна

**И мы вдруг как-то моментально поняли, что Хлеборезка — это Терезка. И что повезло ей, некрасивой девчонке, родиться в такой семье...**

по-своему счастливы своим единством и взаимной привязанностью. Ведь мало кто может похвастаться такой душевной близостью с родителями... Одно дело — любить, и совсем другое — дышать одним воздухом, жить на одной волне. Терезка-Хлеборезка, она опять обыграла, обскакала. Пока мы бились с уже собственными подростками детьми, путались в романах, разводились и вновь искали любовь, брали кредиты и гнались за ускользающей молодостью, Терезка и Ольга Леонидовна вроде как заморозились в своем микромире.

Он был незбылем и этим прекрасен. Зона комфорта, как сказали бы современные психологи. Пока мы неслись вскачь по кочкам, Терезка с желтыми глазами пребывала в зоне комфорта. Они становились все больше и больше похожими, и уже не сказать, кто мать,

а кто дочь; погрузневшая Ольга Леонидовна, похудевшая Терезка... в одинаковых облезлых норковых шубах и нелепых меховых беретах, похожих на зеленый мох, в бескаблучных стоптанных угги. Всегда под руку. Всегда о чем-то увлеченно разговаривают. Три десятка лет прошло, а они все не наговораются. Обзавидуешься. И тут наши тележки столкнулись. У меня — гора всего, от лимонов до туалетной бумаги. Какой стыд. У Терезки — очень аристократично: небольшая бутылка армянского коньяка, сыр маасдам в нарезке и два пакета приправы хмели-сунели. На кассе я сказала: проходи первому парку, держась под руку. Я старалась прошмыгнуть мимо незаметной тенью, ведь в молодости кажется, что горе заразно. А они источали горе, все больше походя друг на друга, сливаясь в одиночестве и замыкаясь в себе. Но все равно было что-то в них необъяснимо прекрасное. Позже я поняла, что именно. Они были вместе, говорили и не могли наговориться, и мне казалось, что даже без папы Штирлица Терезка и Ольга Леонидовна

а кто дочь; погрузневшая Ольга Леонидовна, похудевшая Терезка... в одинаковых облезлых норковых шубах и нелепых меховых беретах, похожих на зеленый мох, в бескаблучных стоптанных угги. Всегда под руку. Всегда о чем-то увлеченно разговаривают. Три десятка лет прошло, а они все не наговораются. Обзавидуешься. И тут наши тележки столкнулись. У меня — гора всего, от лимонов до туалетной бумаги. Какой стыд. У Терезки — очень аристократично: небольшая бутылка армянского коньяка, сыр маасдам в нарезке и два пакета приправы хмели-сунели. На кассе я сказала: проходи первому парку, держась под руку. Я старалась прошмыгнуть мимо незаметной тенью, ведь в молодости кажется, что горе заразно. А они источали горе, все больше походя друг на друга, сливаясь в одиночестве и замыкаясь в себе. Но все равно было что-то в них необъяснимо прекрасное. Позже я поняла, что именно. Они были вместе, говорили и не могли наговориться, и мне казалось, что даже без папы Штирлица Терезка и Ольга Леонидовна

а кто дочь; погрузневшая Ольга Леонидовна, похудевшая Терезка... в одинаковых облезлых норковых шубах и нелепых меховых беретах, похожих на зеленый мох, в бескаблучных стоптанных угги. Всегда под руку. Всегда о чем-то увлеченно разговаривают. Три десятка лет прошло, а они все не наговораются. Обзавидуешься. И тут наши тележки столкнулись. У меня — гора всего, от лимонов до туалетной бумаги. Какой стыд. У Терезки — очень аристократично: небольшая бутылка армянского коньяка, сыр маасдам в нарезке и два пакета приправы хмели-сунели. На кассе я сказала: проходи первому парку, держась под руку. Я старалась прошмыгнуть мимо незаметной тенью, ведь в молодости кажется, что горе заразно. А они источали горе, все больше походя друг на друга, сливаясь в одиночестве и замыкаясь в себе. Но все равно было что-то в них необъяснимо прекрасное. Позже я поняла, что именно. Они были вместе, говорили и не могли наговориться, и мне казалось, что даже без папы Штирлица Терезка и Ольга Леонидовна

разобрали рождественскую елку, и Терезка стояла под ней, как пародия на новогоднюю снежинку. — Мама умерла, — сказала мне Терезка. — Прямо перед Новым годом. Оторвался тромб. Понимаешь, я совсем теперь одна. Мне даже маму вспомнить не с кем. Она была удивительная, ты помнишь? — Да, да, — ответила я. — Конечно, помню. У тебя мама была сказочная... Такая необычная... Мы все так тебе завидовали.

Терезка плакала, и я тоже заревела. Но как мне было утереть слезы — рук-то две, а пакетов целых пять. Зачем я взяла эту чертову кукурузу. Да и все остальное. Я поставила пакеты прямо в раскисший снег.

— Терезка, я так завидовала твоemu имени, — сказала я. — Вообще твоей жизни. Ты со своей мамой жила ну просто как аристократка. У вас никогда не висел ковер

на стене. И вы были настоящими подругами с Ольгой... Леонидовной.

— Да она мне всю жизнь испортила, моя мама, — неожиданно прорыдала Терезка. — Понимаешь? Она меня не отпустила тогда от себя. Не разрешила даже в институт пойти. Да что там в институт... Яшку помнишь? Мы с ним только начали встречаться, а она мне запретила с ним гулять. А у нас серьезно было с ним. Он в Израиль потом уехал. А я с мамой осталась. Только с мамой. Она сказала: после того как отец предал, если и я ее предам, она жить не будет. Да ты счастливая. У тебя дети. У тебя работа. А я что? Куда мне? Ты не слушай, что я несусь. Как я теперь без нее... Без мамы... Она же самая лучшая была. Вот, я все эти хмели-сунели покупаю, она везде добавляла. А по-моему, это гадость, а не приправа. А еще знаешь что... я знаю, что вы меня звали Хлеборезкой. Но мама сказала: не обижайся на них, они плебеики. Мы тоже смеялись над вами. Всем придумали прозвища: Таньку звали Макакой, а тебя Блохой. Мы вели даже дневничок, куда все это записывали. Господи, что я говорю, не слушай, я от горя сама не своя. Мамаааааа. Как я без нее теперь.

Уже поздно вечером я спросила младшего сына: знает ли он, что в моем детстве школьники менялись вкладышами от жвачки и собирали их? Он очень смеялся. — А фантики от конфет не собирали? — спросил он. — А использованные салфетки? Остриак-самоучка. Я рассказала ему вкратце историю про Терезку, опустив подробности.

— А что, этого рыжего найти нельзя, что ли? Чего вы, как дикие, не поддерживаете контакт? — спросил мой образительный сын. И тут же уткнулся в смартфон. — Вот, смотри, этот? Яков Фрезензон, Хайфа. Я посмотрела фото. Точно, он, Яшка. Такой же тощенький и носатенький — только абсолютно лысый. На фоне моря в белой майке. «Яша, привет! Как ты? Ты помнишь Терезу Астахову? Пожалуйста, позвони ей. Телефон не изменился, живет там же. Ее нет в социальных сетях. Но она очень хотела бы поговорить с тобой», — мои пальцы шелестели по клавишам так же шустро и легко, как бьют по крыше дождевые капли. — Ну вот, нормаль, — удовлетворенно сказал сын. — А то фантики они собирали... Прошлый век!



Сентябрь 1953 года. Молодожены Виталий и Зоя Казаковы (1). Они же — 64 года спустя. Фото 2017 года (2)

## ОТПРАЗДНУЕМ ВЕСЕЛО

В сентябре мы с супругой Зоей Васильевной будем отмечать 65-летие семейной жизни. Познакомились мы в 1953 году, когда я служил в составе 52-й зенитно-артиллерийской дивизии. Я и мой приятель жили в деревне Бирюлево, недалеко от части — нам, старшинам, это разрешалось. 1 мая приятель уехал в Москву, а я утром вышел на улицу, пришел на скамейку. Напротив на скамейке тоже сидели люди, и среди них — дедулька, который обратился ко мне: «Что скучаешь, солдатик? Иди сюда, вместе отпразднуем Первомай!» Я подошел и увидел симпатичную девушку, с которой тут же познакомился. Это была Зоя. Поженились мы 18 сентября того же года, в ее день рождения. Она к этому времени уже работала лаборанткой на авиационном заводе. Вскоре решили мы с женой поступать в техникумы: я выбрал Московский радиовакуумный, Зоя — «Станколит». После окончания учебы я поступил работать в НИИШП «Дельфин», занимался разработкой усилителей следящих систем для гироскопов. Жена всю жизнь проработала на авиационном заводе, последние 20 лет — на должности заведующей техбюро по литью авиационных деталей.

У нас две дочери, внуки двое правнучек. Благодаря заботе детей живем в просторной двухкомнатной квартире. В Подмосковье у нас родительский деревянный дом. Построен он был 90 лет назад, но вполне еще пригоден для жилья. Мы живем в нем с мая по октябрь. И хотя годы дают о себе знать, мы не грустим и верим, что весело отпразднуем нашу 65-летнюю годовщину совместной жизни.

**Виталий Михайлович Казаков**  
[nedelya@vm.ru](mailto:nedelya@vm.ru)



**Не семья, а золото!**

**Акция «Вечерки»**

Если вашему счастливому браку более 50 лет, поделитесь с нами своей историей! Рассказы и фотографии присылайте на [nedelya@vm.ru](mailto:nedelya@vm.ru) или по почте на адрес редакции





мы расскажем вам секреты пары фокусов. Их можно показывать где угодно. Нужно только иметь под рукой парочку воздушных шариков.



### УСТАМИ ГЛАВНОГО ГЕРОЯ

## Фрекен Бок



ЧТО РАССКАЗАЛИ БЫ ТЕБЕ ВЫМЫШЛЕННЫЕ ПЕРСОНАЖИ, ЕСЛИ БЫ ТЫ ВСТРЕТИЛСЯ С НИМИ В РЕАЛЬНОЙ ЖИЗНИ? СЕГОДНЯ ПОСЛУШАЕМ ДОМОХОЗЯЙКУ ФРЕКЕН БОК

- Ох, какая это мука — воспитывать детей!
- Сладкое детям вредно — портит фигуру! А все мучное портит аппетит!
- Опыт подсказывает, что ласка не всегда помогает. Дети должны чувствовать твердую руку.
- При мне никогда ничего не случается.
- Между прочим, я мадемуазель.

### СПРАВОЧКА

Фрекен Бок — домохозяйка из сказки шведской писательницы Астрид Линдгрен «Малыш и Карлсон». Фрекен Бок вредная, но не злая, даже веселая. Верит в призраков и не терпит шалостей.

- На простой вопрос всегда можно ответить «да» или «нет». Поэтому, это не трудно.
- Нельзя с утра до ночи смотреть телевизор!
- По телевизору показывают жуликов! Ну чем я хуже?!
- Скажи мне, милый ребенок: в каком ухе у меня жужжит? А вот и не угадал! У меня жужжит в обоих ушах.
- Как же так? Ботинок есть, а ребенка в нем нет!
- Боже мой! Молоко убежало! Позвольте, какое молоко, у меня нет молока!
- Мне надо принять мои капли от головы... нет, для головы...

### ИЗ ИСТОРИИ СЛОВ



Если у вас есть рогатка, задумайтесь, не хулиган ли вы?

## Самый первый хулиган

Мальчишки, что читают Тургеню, скажите, наверняка вас не раз называли хулиганами, была на то причина или нет. А знаете ли вы, откуда появилось это слово? В XIX веке, в городке Саусворк, что близ Лондона, жил-был разбойник по имени Патрик, по фамилии Хулиган. Боялась его вся округа: то на прохожего нападет и денег отнимет, то карету ограбит, а то и просто ходит, окна бьет да посмеивается. Неприятный тип, в общем. С тех самых пор в его честь называют всех, кто ни дня не может прожить, чтобы чего-нибудь такого не натворить. Но вы ведь не из таких, правда?

### СВОИМИ РУКАМИ

## Магнитный хоккей

ЧТО ОБЩЕГО МЕЖДУ СКРЕПКАМИ, КАРТОННОЙ КОРОБКОЙ, МАГНИТОМ И ХОККЕЕМ. НИЧЕГО, СКАЖЕТЕ ВЫ. А ВОТ И НЕ УГАДАЛИ! ЕСЛИ СОБРАТЬ ЭТИ ДЕТАЛИ В ПРАВИЛЬНОМ ПОРЯДКЕ, ПОЛУЧИТСЯ НАСТОЛЬНЫЙ ХОККЕЙ. ПОПРОБУЕМ?

Разрежьте обычную картонную коробку на две части. Одна из них будет служить полем, а другая — подставкой для него. На поле нужно постелить лист бумаги

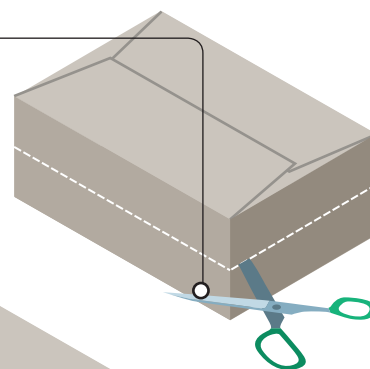

Действуйте, как на рисунке: склейте верхнюю и нижнюю части коробки, с торцов сделайте вырезы

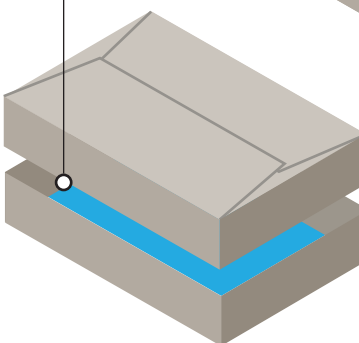

Вырежьте из журнала (или распечатайте из интернета) фигурку хоккеиста. Согните скрепку и приклейте ее к фигурке скотчем, чтобы хоккеист стоял

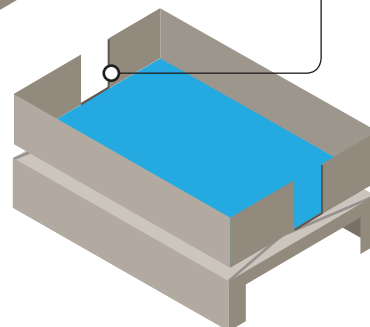

Для игры понадобятся мощные магниты. Лучше всего подойдут неодимовые

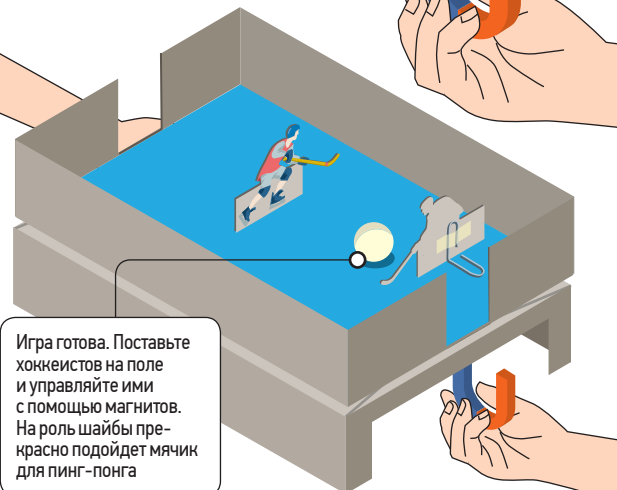
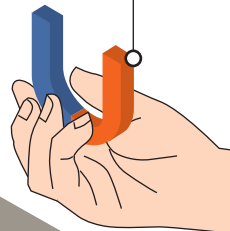
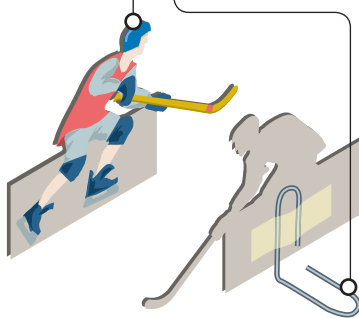

Игра готова. Поставьте хоккеистов на поле и управляйте ими с помощью магнитов. На роль шайбы прекрасно подойдет мячик для пинг-понга

### А ТЫ И НЕ ЗНАЛ...

## Висит груша, нельзя скушать

ВСЕ ВЫ, НАВЕРНОЕ, ЗНАЕТЕ ЭТУ ЗАГАДКУ (ЕСЛИ НЕТ, ОТВЕТ — ЛАМПОЧКА). А ИЗВЕСТНО ЛИ ВАМ, ЧТО ПЕРВУЮ ЛАМПУ НАКАЛИВАНИЯ ПРИДУМАЛИ 145 ЛЕТ НАЗАД — В 1873 ГОДУ. И СДЕЛАЛИ ЭТО ОДНОВРЕМЕННО И В АМЕРИКЕ, И В РОССИИ



1

Александр Лодыгин (1) и Томас Эдисон (2). Вот так в начале XX века выглядели лампы накаливания (3)



3



2

Два гениальных ученых — русский Александр Лодыгин и американец Томас Эдисон — не были знакомы, хотя, скорее всего, и слышали друг о друге. С конца 1970-х годов они пытались создать лампочку и почти одновременно получили патент на нее в разных концах света. Трудно сказать, у кого лампа получилась лучше. Лодыгин первым догадался делать вольфрамовые нити (они используются по сей день) и откачивать из ламп воздух. Эдисон же придумал современную форму лампы, винтовой цоколь с патроном и предохранители.

### ЗАГАДКИ

1. Перед вами бочка. Как сделать так, чтобы она наполнилась водой ровно наполовину, не измеряя высоту бочки и набирая воду только из крана.
2. На столе лежат две монеты на общую сумму 15 рублей. Одна из них не пятак. Что это за монеты?

Подготовили **Алексей Зиновьев** (текст) **Илья Юдин**, **Андрей Артюх** (рисунки)

Ответы на загадки смотрите в ТВ-программе (среда)



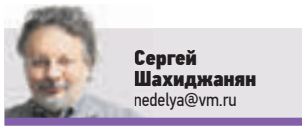

**Сергей Шахиджанов**  
nedelya@vm.ru

# ОНА ЛЕНИНА ВИДЕЛА

**ФОТОКАМЕРА ИЗВЕСТНОГО  
ФОТОГРАФА МОИСЕЯ НАППЕЛЬБАУМА,  
КОТОРОЙ В НАЧАЛЕ XX ВЕКА  
ОН ДЕЛАЛ ПОРТРЕТЫ ВСЕХ СОВЕТСКИХ  
ЗНАМИТОСТЕЙ, СНОВА ГОТОВА К СЪЕМКЕ**

Старинную камеру восстановили в московском Институте профессиональной и любительской фотографии (ИПЛФ). Василий Прудников, директор московского ИПЛФ, охотно рассказал «ВМ» историю этой фотокамеры:

— Этим здоровенным фотоаппаратом, сделанным из красного дерева, снимал известный российский и советский фотограф Моисей Наппельбаум. Его фотографии вызвали недоумение коллег своей необычностью, оригинальной схемой света — он использовал лишь один источник освещения и в только ему свойственной манере делал портреты известных людей — художников, поэтов, политиков.

Именно Наппельбаум сделал самые известные снимки Владимира Ленина, так хорошо знакомые всем по репродукциям в советских учебниках. После его смерти в 1958 году всем его архивом занималась вдова Ида Наппельбаум. Она долгое время хранила фотографии и часть его оборудования. Ида Наппельбаум дружила с Григорием Чудаковым — сотрудником журнала «Советское фото», а впослед-

ствии его главным редактором. Как-то она подарила Григорию Михайловичу часть фотографий Наппельбаума и эту фотокамеру, а уже Чудаков передал ее мне вместе с частью книг по фотографии, которые он собирал много лет, — рассказал Прудников.

Чудаков утверждал, что Ида хранила камеру, потому что именно ею Моисей Наппельбаум сделал серию известных портретов Ленина. Наппельбаум снимал только стационарными портретными камерами, работа с которыми весьма неспешная, и, несмотря на большие размеры, управляться с ней



1

Реклама фототоваров начала XX века фирмы «Иохим и Ко» (1), студентка ИПЛФ Анастасия Баева с портретом Ленина, сделанным камерой Асте и директор ИПЛФ Василий Прудников. Фото 2017 года (2)

очень просто. В сложенном состоянии она умещается в небольшой ящик и даже весит не очень много — ее под силу транспортировать одному человеку.

Камера теперь прекрасно работает, но за годы был утрачен объектив, а большие двусторонние каскеты «пошли винтом» — склеенные из тонких кусочков палисандрового дерева направляющие поверхности шибера искривились. Для их выправления пришлось помещать дерево в водяную баню, потом устанавливать специальные жесткие лекала и несколько дней сушить при определенной влажно-

сти — похожую технологию используют до сих пор при изготовлении музыкальных инструментов. В этой работе активно участвовали студенты ИПЛФ. (Несколько фотографов второй год проходят фотопрактику в газете «Вечерняя Москва», а после окончания практики продолжают быть штатными фотокорреспондентами).

С большим трудом был найден старинный объектив — легендарный «Петцваль», самый известный портретник XIX и начала XX века. С восстановленными каскетами, подогнанным фотообъективом «ленинская камера» уже готова к съемке — надо лишь найти или самим изготовить фотопластинки большого размера — их выпуск прекращен много лет назад, но можно воссоздать их кустарным способом.

Но на камере не было никаких опознавательных знаков, кроме нескольких цифр на металлических и деревянных частях. За помощью обратились в Политехнический музей — там хранится самая крупная в России коллекция фотографической техники. Елена Лопатина, сотрудник Политехнического музея, специалист по фототехнике, рассказала ВМ: — Это известная фотокамера Асте. Универсальная —

для павильона и дороги, системы МакКелена производства фирмы W. Watson & Sons, Ltd. Собрана в Лондоне в 1900–1907 годах. Фотокамера Асте была широко представлена на российском фоторынке начала XX века, и ведущие торговые фотографические дома Российской империи, такие как «Иосиф Покорный»,



Я так  
снимаю

«К. И. Фреланд» обязательно включали ее в ассортимент своих товаров и сопровождали самыми лестными отзывами. Камера

производилась до 1927 года, а сама фирма W. Watson & Sons, одна из старейших оптических фирм Великобритании, к 1956 году потеряла самостоятельность.

Мы не можем утверждать достоверно, что Наппельбаум делал портреты Ленина именно этой камерой, но считаем, что это именно так. Наппельбаум оставил нам прекрасные портреты Пастернака и Ахматовой, Блока и Есенина, Мейерхольда и Прокофьева, Эйзенштейна, Капицы, Ролана и других видных деятелей культуры и политиков молодого советского государства. Как знать, кого именно из них он фотографировал этим старым английским аппаратом? Не зря ведь он хранил ее всю жизнь...



2

## СПРАВКА

Советский мэтр портретной фотографии Моисей Соломонович Наппельбаум родился в 1869 году в Минске. В 1884 году начал работу учеником в фотостудии, потом работал в Варшаве и Вильнюсе, а затем в Америке, но в итоге вернулся в Минск, а чуть позже открыл ателье в Петербурге и Москве. В 1919 году при ВЦИКе организовал первую государственную фотографию. Известный прием Наппельбаума — использование при съемке всего одного источника света.



Сергей Шахиджанов



# ЗА ЕДОЙ



**КОЛОНКА  
ГУРМАНА**

**Анатолий Гендин**  
гастрономический  
журналист и писатель  
[nedelya@vm.ru](mailto:nedelya@vm.ru)

Гастрономический туризм все более популярен по всему миру.

Им увлекаются не только утонченные гурманы, но и вполне себе обычные люди. Каждому ведь интересно попробовать оригинальные блюда, типичные для повседневной жизни другого народа. Особенно заметно это явление в крупных столичных городах. В австрийской Вене хорошо известны рестораны, куда при-  
ходят специально на легендарный шницель. В испанском Мадриде десятилетиями популярны одни и те же тапас-бары с особыми, подлинно фирменными закусками. Жители этих замечательных городов и сами с удовольствием посещают такие заведения, и иностранцам их с большой гордостью рекомендуют. В каком-то смысле горожане также становятся гастрономическими туристами, пусть локальными, хотя и не задумываются об этом.

У нас тоже много всяких ресторанов. Но, положив руку на сердце, можете лично



**Я так  
думаю**

вы назвать хотя бы пару-тройку из них, давно и заслуженно известных какими-то конкретными блюдами? Где готовят, допустим, вы да ю щ и е с я

щи? Или роскошные котлеты, которые хочется сразу заказывать двумя порциями? Или дивные пирожки, достойные специального визита?

Впрочем, кое-что вспомнить все-таки можно. Да, есть в нашей столице легендарные места со знаменитыми чебуреками. Никакого интерьера, о котором могли бы всласть потолковать маститые ресторанные критики, там вроде бы и нет. Как, впрочем, и стульев; все едят стоя, без всякого различия возраста и социального положения. Сюда приходят на блюдо, а заодно и на колоритную атмосферу, она как-то сама собой вокруг этой еды возникает. Здорово, что есть такие уникальные заведения. Но ведь этого мало!

Гастрономический туризм — это очень патриотично. Хотя бы даже в пределах одного большого города. Потому что здесь мы не только живем, работаем и отдыхаем. То, что мы едим, тоже может быть поводом для гордости. Дорогие рестораны и повара, дело за вами.

Давно вошедшая в отечественный фольклор рекомендация поправить этой жидкостью здоровье, пошатнувшееся после вчерашнего, действительно работает. Но мы сейчас не о народной медицине, а о кулинарных возможностях. Как-то подзабылось, а ведь наши предки уверенно практиковали выпечку на огуречном или капустном рассоле, знатные пироги от этого только вкуснее получались. И супы тоже, можете сами убедиться. Кислые щи — это понятно, но и обычные щи из свежей капусты заиграют по-новому, если незадолго до готовности плеснуть в кастрюлю пару ложек капустного рассола. Да и ваши голубцы станут сочнее, если в их начинку добавить немного



**ЗИМНИЕ СОЛЕНЬЯ** УКРАШАЮТ НАШ СТОЛ И РАЗНООБРАЗЯТ МЕНЮ. СОПУТСТВУЮЩИЙ ИМ РАССОЛ ТОЖЕ МОЖЕТ ПРИГОДИТЬСЯ

# РАССОЛ ПОМОЖЕТ

капустного рассола, полстакана на миску фарша должно хватить. Впрочем, не все рассолы одинаково уместны в любой кулинарной ситуации. Капустный логичен там, где присутствует сама капуста. А без огуречного никак не обойтись в солянках и рассольниках, однако и классический борщ он украсит пикантной кислинкой. Он же, со своим брутальным характером, предпочтительнее при тушении дикого мяса, а также субпродуктов. Зато с маринадами вопрос открыт. Если в меню у вас дичь, лучше подержать ее хотя бы несколько часов в огуречном рассоле покрепче, а вот деликатное куриное филе достаточно ненадолго сбрызнуть капустным. Рассолами в сочетании с растительным маслом

можно заправлять и овощные салаты, здесь они отчасти заменяют уксус. И со своим любимым винегретом попробуйте поступить так же, вам наверняка понравится. Отличная закуска получится, если в кля-

ре на основе

Два в одном — не торопитесь выливать эту жидкость (1). Зимние супы только выигрывают, если в нужный момент добавить немного рассола (2)

рассола быстро обжарить кольца репчатого лука или ломтики сладкого перца, кусочки мяса или рыбного филе. Или вот оригинальный сезонный коктейль, вкусный и полезный. На стакан капустного рассола нужно взять один свежий (не соленый!) огурец среднего размера, палочку сельдерея, немного зелени — петрушку с укропом. Все хорошенько смешать в блендере, употребить немедленно.

**СЕЗОННЫЙ ПРОДУКТ**

Важный момент: любой рассол перед применением на кухне нужно попробовать. В первую очередь на соленость, чтобы понимать, нужно ли блюдо досаливать. Хорошо бы также сориентироваться и по другим пряным компонентам в его составе, не всегда все из них будут приемлемы. Скажем, листья хрена или черной смородины, придающие столь замечательный вкус домашним огурчикам и сопутствующему им рассолу, могут слишком контрастировать с ингредиентами вашего рассольника.



2

## ПРАКТИКУМ

А ведь некоторые вкусные десерты можно приготовить легко и быстро

Иногда гости появляются внезапно. Да и себе вдруг захочется к чаю чего-нибудь этаного.

Если в доме найдутся хотя бы пачка крекеров и пара бананов, оригинальный десерт появится моментально. Каждое печенье аккуратно смазывается густой сметаной, на нее выкладывается кружочек очищенного банана, потом еще один слой сметаны, а сверху водружаете какую-нибудь ягоду вроде виноградины без косточек или небольшой цукатный ломтик, или крохотный листик мяты. И все!



Быстрые десерты тоже могут быть красивыми и вкусными!

Очевидная простота технологии открывает большой простор для творчества. При желании можно поиграть

с компонентами вашего нового десерта. Те же крекеры бывают квадратные и круглые, с отрубями или сыром.

И даже немного подсоленные, которые как бы к пиву: в десертном контексте неожиданная солоноватая нота в сочетании с остальными ингредиентами заиграет свежо и оригинально. А щепотка порошка какао добавит всей композиции ресторанный вид и неземного аромата.

Сметану здесь легко заменить мороженым, но тогда и сценарий будет немного другим. Чтобы оно не успело растаять, есть смысл привлечь к веселому десерту производств уже нагретых гостей, распределив между ними нехитрые обязанности. Один пусть раскладывает на большом блю-

де печенье, другая, самая аккуратная, выкладывает на каждое миниатюрные порции мороженого, третий увенчивает его банановым кружком, а остальные формируют живописную верхушку.

Еще одна универсальная для таких случаев придумка называется рулет. Согласитесь, просто поставить на стол большую банку даже самого вкусного варенья — как-то банально, не вдохновляет. А вот намазать это же варенье на большой лаваш, свернуть его в длинную туговую колбаску, нарезать поперек или наискосок на маленькие порционные кусочки, зафиксировать их

зубочистками и выложить на блюдо — совсем другое дело, аппетитно и празднично! Неожиданных, но всегда вкусных вариантов с начинкой может быть много. Вместо варенья попробуйте использовать те же бананы, нарезанные вдоль тонкими пластинами, вместе с изюмом, курагой, любой ореховой крошкой и/или шоколадной стружкой и любыми ягодами. И про мед не забудьте, этот вкусный и полезный продукт всегда выручает, а уж с десертами тем более.

Страницу подготовил  
**Анатолий Гендин**  
[nedelya@vm.ru](mailto:nedelya@vm.ru)



## Предчувствие весны

**Я** зиму не люблю, поэтому приметы надвигающейся весны начинаю искать еще в ноябре, после первых заморозков. Безуспешно, разумеется. Да и в малоснежном — в этот раз даже с дождями! — декабре не было никаких намеков на весну. И в январе, конечно, тоже нет — особенно после этих снегопадов. Но в феврале-то должны быть! Как-никак это последний месяц календарной зимы.

Есть, конечно, «фирменные» приметы: например, американский День сурка и наше Сретение (кстати, их даты совпадают — это 2 февраля). Но лучше всего работает другая примета: если ответственный секретарь нашей газеты Галина Неробова в свободную минутку начинает выбирать на каком-то там сайте саженцы роз и семена огурцов — весна точно не за горами. Галя, не обмани!

### СЛОВО РЕДАКТОРА

**Сергей Серков**  
шеф-редактор  
еженедельника  
«Вечерки»



**НА СЦЕНЕ**  
«ШКОЛЫ СОВРЕМЕННОЙ ПЬЕСЫ» ВЛАДИМИР ЖИРИНОВСКИЙ ХОТЕЛ СЫГРАТЬ ЧАЦКОГО, НО ЕМУ ПРЕДЛОЖИЛИ РОЛЬ ФАМУСОВА. ОТКАЗАЛСЯ! НАШ ПОЭТИЧЕСКИЙ ОБОЗРЕВАТЕЛЬ ТУТ ЖЕ ПРЕДСТАВИЛ ДРУГИХ КАНДИДАТОВ В ПРЕЗИДЕНТЫ РОССИИ ПЕРСОНАЖАМИ «ГОРЯ ОТ УМА»

## КАКОЕ ГОРЕ ОТ УМА!

Другие вирши  
читайте на сайте **VM.RU**

### ОБ АВТОРЕ



**Сергей Пономарев**

Работал в газетах в Магадане, на Сахалине, в Хабаровске, в московских — «Гудке», «Российской газете», «Комсомольской правде».

**ВИРШИ**  
**ПОНОМАРЕВА**

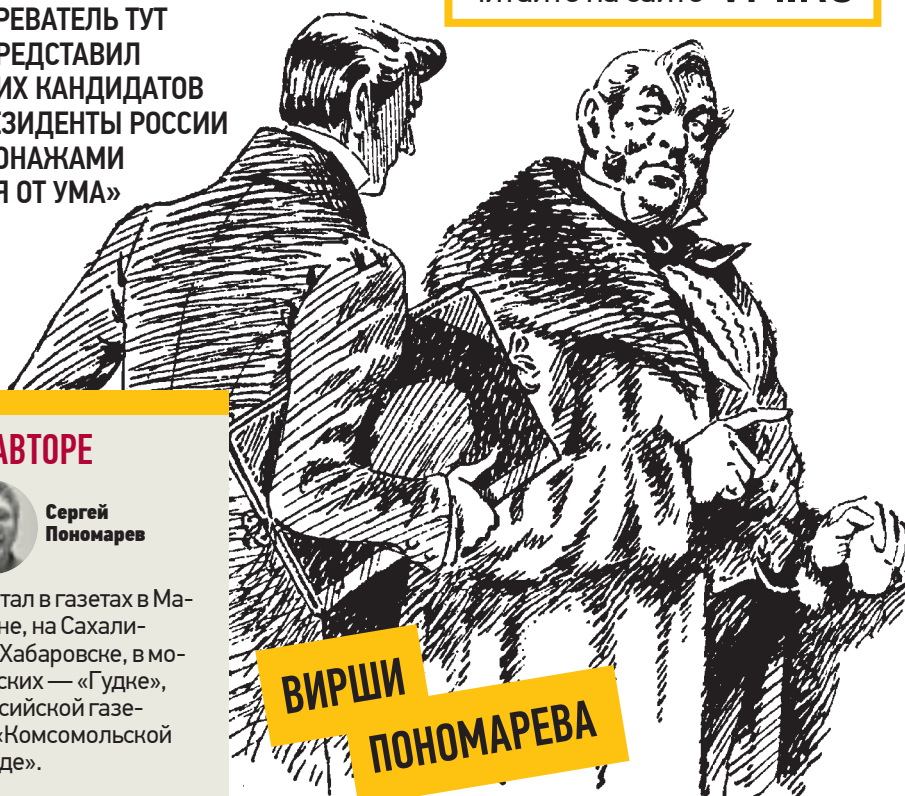

Конечно, Жириновский! Лишь один Он Фамусов — какие тут сомненья? Свободен и себе он господин, Монашеским известен поведением.

Однако жить в России при свечах Нельзя, а то иначе б все засохло, Но есть «Дом-два», а в нем живет Собчак, Ну чем она не Фамусова Софья?

Как шоуумен, глянца как издатель Торгует она словом и лицом, Скажи, что за комиссия, создатель, Собчак быть этой Ксении отцом?

А публика считает: «Будет счастье! Китайцам только низко поклонись». Так говорит Грудинин, он же Чацкий, Аграрный олигарх и коммунист.

Сулыбную свою исполинской, Гусарскими кудрями дамам люб, Является Григорий-свет-Явлинский — Типичнейший полковник Скалозуб.

Под сенью либеральнейших знамен Кампаний проиграл уже немало, Как истинный философ судит он: «Мне только бы досталось в генералы».

Но есть в реестре кандидатов радость, Бессмысленных проектов горы слов, Умеренность во всем и аккуратность — Молчалин это, ой, пардон, Титов.

Сюжет самой комедии запутан, Развязку ждут Москва и Колыма, И только удивленно смотрит Путин На это наше горе от ума...

## Проблемы с простатой... Боль... Воспаление...



НАТУРАЛЬНОЕ ЛЕКАРСТВО

### ЭФФЕКС® КРАСНЫЙ КОРЕНЬ

для лечения простатита

- Снижает боль, отек и воспаление<sup>1</sup>
- Облегчает мочеиспускание<sup>1</sup>
- Может применяться с другими антибактериальными средствами<sup>1</sup>
- Сохраняет сексуальную активность
- Выгодная цена<sup>2</sup>

Спрашивайте в аптеках!

<sup>1</sup> Согласно ИМП от 30.09.16 г. (рег. №: ЛП-000717): при применении в составе комплексной терапии при хроническом абактериальном простатите. <sup>2</sup> В ассортименте мужских препаратов «Эвалар».



Спиртовая  
настойка

Горячая линия «Эвалар»:  
8-800-200-52-52  
www.evalar.ru

Уникальный  
запатентованный  
состав на основе  
растений  
Горного Алтая!

можно  
добавлять  
в напитки



### ДОПОЛНИТЕЛЬНО РЕКОМЕНДУЕМ:



Для поддержания здоровья  
предстательной железы

#### ЭФФЕКС® таблетки КРАСНЫЙ КОРЕНЬ

Способствует поддержанию  
здоровья предстательной железы



Для качественного  
секса

#### ЭФФЕКС® НЕЙРО

Натуральное средство  
способствует продлению  
полового акта



Для энергии, тонуса и  
работоспособности

#### ЭФФЕКС® ВИТАМИНЫ ДЛЯ МУЖЧИН

Способствует  
поддержанию мужской силы  
и сексуальной функции

БАД. НЕ ЯВЛЯЕТСЯ ЛЕКАРСТВЕННЫМ СРЕДСТВОМ



СКАНВОРД

Задания подготовил **Олег Васильев**

ПУНКТ МЕНЮ	БАЙРО-НОВСКИЙ ТИТУЛ	КАКОЙ ДОЖДЬ ЧРЕВАТ ГРОМОМ И МОЛНИЯМИ?								ЛАДОЖСКИЙ ОСТРОВ СО СКИТАМИ	ЛУЧШАЯ ЯГОДА, ЧТОБЫ МОРС ВАРИТЬ	«ИГРА ВСПЕ-ПУЮ»	ЦЕПКОЕ РАСТЕ-НИЕ	
				«ПАЛА-ТОЧ-НЫЙ ...»	ЧТО ВОЗВЫША-ЕТСЯ НА ГЕРБЕ АРМЕНИИ?							С НЕГО БЕСЯТ-СЯ	ЗВАНИЕ ИЕРАР-ХА	
ИЗБИРА-ТЕЛЬ-НОЕ ...		КТО «БУКВАЛЬНО ВПРЯГАЕТСЯ» В РАБОТУ?								«ШИБКО ЭРУДИ-РОВАННЫЕ» ВОПРОСЫ	ОБ ЭТОМ ДАЖЕ ПОДУМАТЬ СТРАШНО!			
				СИЛЬ-НО ТОРЧА-ЩИЙ ЗУБ	ПРОВИ-ДЕЦ АНТИЧ-НОГО ЗВУЧА-НИЯ									
«ВЫ-НЕСИ ЗА ...»		СКОВОРОДА ДЛЯ ТОРТОВ								БЕГЕМОТИХА ИЗ МУЛЬТФИЛЬМА «МАДАГАСКАР»	«ВОДОЛЕЙ» НАД РАКОВИНОЙ			
	ТРУЖЕ-НИК ОФИСА	МОЛЧА-ЛИВАЯ БЛОКА-ДА										ФАН-ТАСТИ-ЧЕСКИЙ КАПИ-ТАН-ПОД-ВОДНИК	ПЛАВУ-ЧИЙ БАНДИТ	КАУРКА ИЗ РУС-СКИХ НАРОД-НЫХ СКАЗОК
				ЛАТИНОС СОБЛАЗНИТЕЛЬ-НОГО ВИДА	КОРМ ДЛЯ МОЛИ ИЗ МЕХОВОГО БУТИКА			КАКИМ ПЛЕМЕ-НЕМ «РУКОВО-ДИЛ» ВИННЕТУ?	МИРО-ВОЙ ТЕННИ-СИСТ	ПОПЫТКА РЕАЛИЗОВАТЬ ПЕНАЛЬТИ	ХРИСТИАНСКИЙ ПРАЗДНИК МЕДА			
	«КАНИСТРА, ЗАМУРОВАННАЯ В АВТОМОБИЛЬ»		СМОТРИТЕ ФОТО			ПОВЕ-ЛИТЕЛЬ АВТО	ДЕБЮ-ТАНТ ВУЗА							
					ЗАВЕРШАЮЩИЙ ПОЕДИНОК ЧЕМПИОНАТА				ОЛИВКОВОЕ МАСЛО «В ЛОНЕ ЦЕРКВИ»	БАТЬКА ДЛЯ СТА-НИ-ЧНЫХ КАЗА-КОВ	ИНДЕЙ-СКАЯ ЗАКОЛ-КА			
	«МЕЖДУНАРОД-НЫЙ ПОИСКО-ВИК» ПРЕСТУП-НИКОВ		ЧТО ЗВЕРЮ ЗАМЕНЯЕТ ИНТУИЦИЮ?			ЛОНДОНСКИЙ КЛУБ РОМАНА АБРАМОВИЧА								
					САМЫЙ ЯДОВИТЫЙ ИЗ ХИМИЧЕСКИХ ЭЛЕМЕНТОВ				ЛЕГЕНДАРНЫЙ ХОККЕЙНЫЙ ФОРВАРД ЧЕХИИ			РОМАН ЛЕОНИ-ДА ЛЕО-НОВА		



АНЕКДОТЫ

Вчера разобрал елку. В правом подреберье радостно встрепенулась печень.

Многие думают, что водка — это выход. Ребята, это вход!

19 марта 2018 года. Встречаются двое: — Не знаешь, кто на выборах президента России победил? — Говорят, самовыдвиженец какой-то.

Скажи женщине сто раз, что она красивая, — не запомнит и завтра спросит снова. Один раз скажи, что толстая, — запомнит на всю жизнь...

Впору завидовать владельцам китайских авто: запчасти на их машинах всегда оригинальные.

Если бы лень была видом спорта, я бы занял четвертое место. Чтобы не лезть на пьедестал за медалью.

Понимаешь, что живешь в хорошем районе, когда видишь собак на прогулке, одетых лучше, чем ты.

В пол-литре водки есть очень существенный недостаток: она ровно вдвое меньше литровой.

КРОССВОРД

**ПО ГОРИЗОНТАЛИ:** 4. Какая птица способна пробежать Лондонский марафон за 45 минут? 8. Какую фамилию носила до замужества леди Диана? 9. «Граница», за которой настает конец терпению. 10. Какая-то развалюха, а не автомобиль. 15. Из-за какой посуды «пахнет жареным»? 16. Бланк из отдела кадров. 17. Какой недуг погубил карьеру великой актрисы Татьяны Пельтцер? 18. Средство против автогонщиков, апробированное Димой Семицветовым в комедии «Берегись автомобиля» Эльдара Рязанова. 20. Медицинская одежда. 23. Вейдер из «Звездных войн». 24. Самая полезная зимой свиная закуска. 25. Шашка «дальнего боя». 29. Кто купается в аплодисментах? 30. Охрипший ... 32. Где Борис Гребенщиков чувствует себя как рыба в воде? 33. Символ разделения мира на четыре стихии. 35. Что попросили прислать цапли из стихотворения «Телефон» Корнея Чуковского? 40. Дебютный фильм Фаины Раневской. 41. Что заменил розовый лепесток сказочной Дюймовочке? 43. «Сердечная ...». 44. Первый чемпионат России по этой игре прошел под девизом «Мы не козлы». 46. Какой писатель у режиссера на подхвате? 47. Книга «детских воспоминаний» «... из одуванчиков» американца Рэя Брэдбери. 48. Водитель «венецианского такси». 49. Какую юбку надевает, идя на важные церемонии, голливудская звезда Шон Коннери, желая напомнить о своем шотландском происхождении?

**ПО ВЕРТИКАЛИ:** 1. Чему посвящена ода, прославившая Пьера де Кубертена? 2. Реклама премьеры. 3. Кого убил лопатой «рыжий, рыжий, конопатый»? 5. Кондитерское изобретение против всех диет. 6. Эфиопская рабыня из классической оперы. 7. «Поваренная» нота. 9. «Сестренка Наташка теперь ..., теперь ученица она». 11. Какого певца музы со слезами на глазах погребли у подножия Олимпа? 12. «В отвлеченной любви к человечеству любишь почти всегда одного себя» (классический роман). 13. Лайма, которая поет. 14. Кто подтверждает подлинность? 15. Повод, чтобы «душа ушла в пятки». 19. От кого не стоит ждать скромности? 21. Какой писатель в пятый раз женился на поэтессе Белле Ахмадулиной? 22. «Городской офис» связистов. 26. Какая улица стала религией Булата Окуджавы? 27. Пресмыкающийся «очкарик». 28. «Очень часто ... себя приводит к потере всех остальных». 31. Кто из морских хищников за десять лет жизни обновляет около 24м тысяч зубов? 34. Какая страна своим массажем знаменита? 36. «Самая задумчивая» скульптура Огюста Родена. 37. Изгибы собачьего тела. 38. Плащ «на всякий мокрый случай». 39. Комплекс в аэропорту. 42. Прямые шорты до колена. 45. Кличка кота с галактикой на шее из боевика «Люди в черном».

**Ответы и решения** смотрите в ТВ-программе (среда)

	1	2	3	4	5	6	7
8							
				9			
10						11	12
13	14	15					
16							
				17			
18			19				
		20				21	22
23						24	
		25			26		
	27	28			29		
30				31			
			32				
33		34					
		35				36	37
38	39				40		
41				42			
				43			
44			45				
		46					
47							
		48					
49							

**ВЕЧЕРНЯЯ МОСКВА**  
ГАЗЕТА ДЛЯ СЕМЕЙНОГО ЧТЕНИЯ

Издается с 6 декабря 1923 года. В 1973 году награждена орденом Трудового Красного Знамени. Выходит пять раз в неделю утром. Еженедельник — по четвергам.

**УЧРЕДИТЕЛЬ И ИЗДАТЕЛЬ**  
АО «Редакция газеты «Вечерняя Москва»

**ГЛАВНЫЙ РЕДАКТОР** Александр Иванович Куприянов  
**ГЕНЕРАЛЬНЫЙ ДИРЕКТОР** Георгий Рудницкий  
**ШЕФ-РЕДАКТОР** Сергей Серков  
**ОТВЕТСТВЕННЫЙ СЕКРЕТАРЬ** Галина Нерובה  
**ВЫПУСКАЮЩИЙ РЕДАКТОР** Александр Аюшин

**РЕДАКЦИОННАЯ КОЛЛЕГИЯ**  
Алексей Белячев (первый заместитель главного редактора), Юлия Волосатая (заместитель главного редактора по электронным СМИ), Алексей Зеряков (заместитель главного редактора, редактор отдела новостей), Юлия Зименко (заместитель главного редактора, редактор отдела «Московская власть»), Александр Шарно (заместитель главного редактора), Александр Костриков (арт-директор), Кристина Полорчин (и. о. шеф-редактора сайта), Игорь Зиманов (политический редактор)

**ДИЗАЙН-МАКЕТ** Александр Костриков при участии Cases/Associats (Барселона, Испания)

**ДИРЕКЦИЯ** Софья Хотчинская (заместитель генерального директора по маркетингу и рекламе)

© АО «Редакция газеты «Вечерняя Москва», 2018. Любая перепечатка без письменного согласия правообладателя запрещена. Иное использование статей возможно только со ссылкой на правообладателя. Приобретение авторских прав: тел. (499) 259-36-25

**АДРЕС РЕДАКЦИИ**  
127015, Москва, Бумажный пр-д, 14, стр. 2  
Тел. (499) 557-04-24, факс (499) 557-04-08  
E-mail: medeya@vm.ru

**VM.RU**

**РЕКЛАМНАЯ СЛУЖБА** Тел. (499) 557-04-01  
E-mail: reklama@vm.ru

Редакция не несет ответственности за содержание рекламных объявлений, сообщений информационных агентств и материалов на коммерческой основе

**КОНТРОЛЬ КАЧЕСТВА ДОСТАВКИ**  
Тел. (499) 557-04-00

**ОТДЕЛ ПОДПИСКИ** Тел. (499) 557-04-05  
E-mail: podpiska@vm.ru

**ПОДПИСНОЙ ИНДЕКС** 32057

Выпуск осуществлен при финансовой поддержке Департамента средств массовой информации и рекламы города Москвы. Цена договорная.  
Газета распространяется в Москве и Московской области

**ОТПЕЧАТАНО** «Прайм Принт Москва»  
141700, Московская обл., г. Долгопрудный, Лихачевский пр-д, 5Б.

**РАЗОВЫЙ ТИРАЖ** 786 940 экз.

Средняя аудитория каждого выпуска газеты — 1 млн 137 тысяч читателей в возрасте 16 лет и старше.  
(По данным Mediascope, NRS Москва, 16+, декабрь 2016 — апрель 2017 года)

Газета зарегистрирована в Роскомнадзоре. Свидетельство ПИ №ФС77-55713 от 21 октября 2013 года  
**СРОК СДАЧИ НОМЕРА В ПЕЧАТЬ** 23.01.2018 — 21:00  
**ПОДПИСАНО В ПЕЧАТЬ** 23.01.2018 — 21:00